

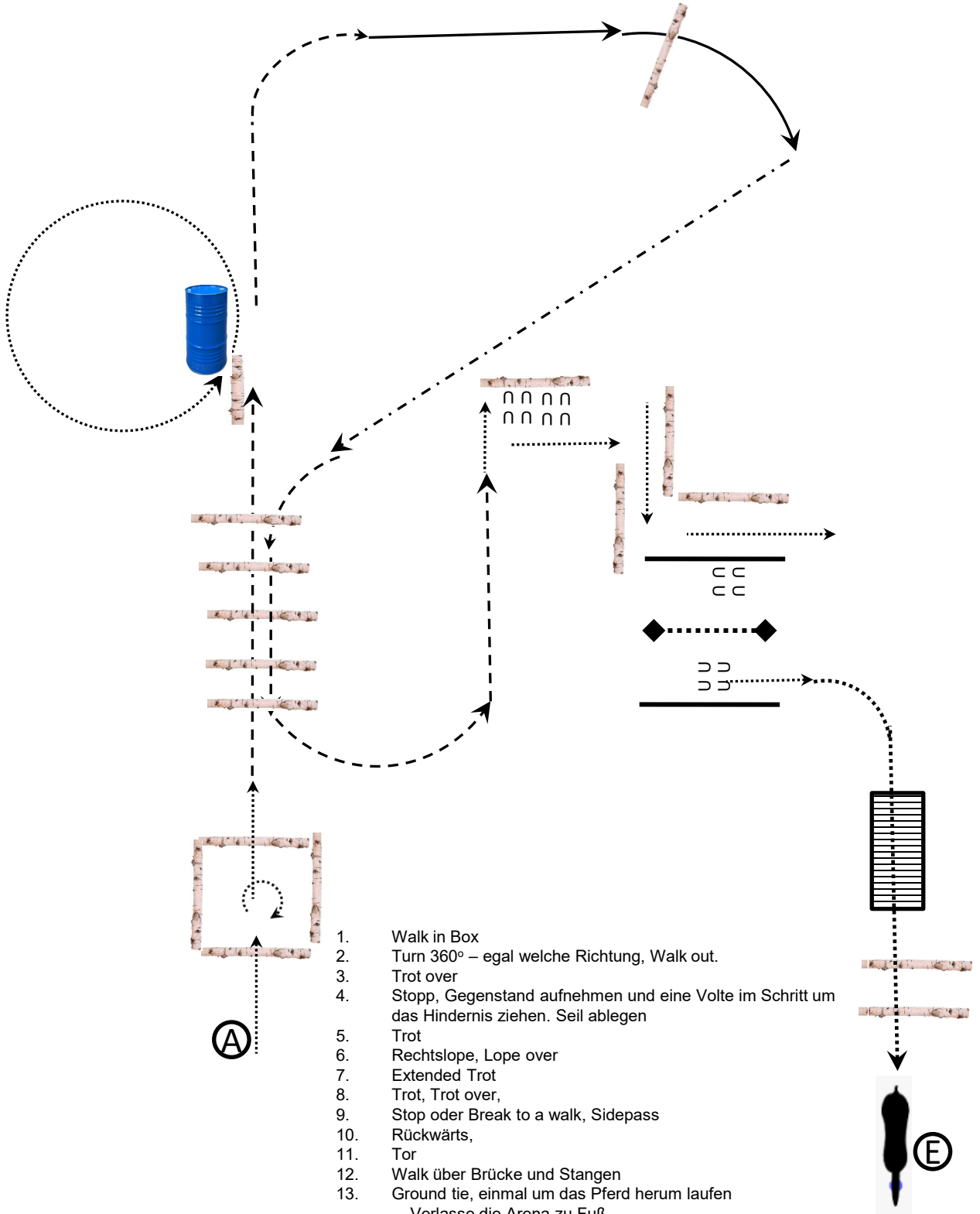

# LK 4-5 Ranch Trail



1. Walk in Box
2. Turn 360° – egal welche Richtung, Walk out.
3. Trot over
4. Stopp, Gegenstand aufnehmen und eine Volte im Schritt um das Hindernis ziehen. Seil ablegen
5. Trot
6. Rechtslope, Lope over
7. Extended Trot
8. Trot, Trot over,
9. Stop oder Break to a walk, Sidepass
10. Rückwärts,
11. Tor
12. Walk über Brücke und Stangen
13. Ground tie, einmal um das Pferd herum laufen  
Verlasse die Arena zu Fuß

(A)

(E)

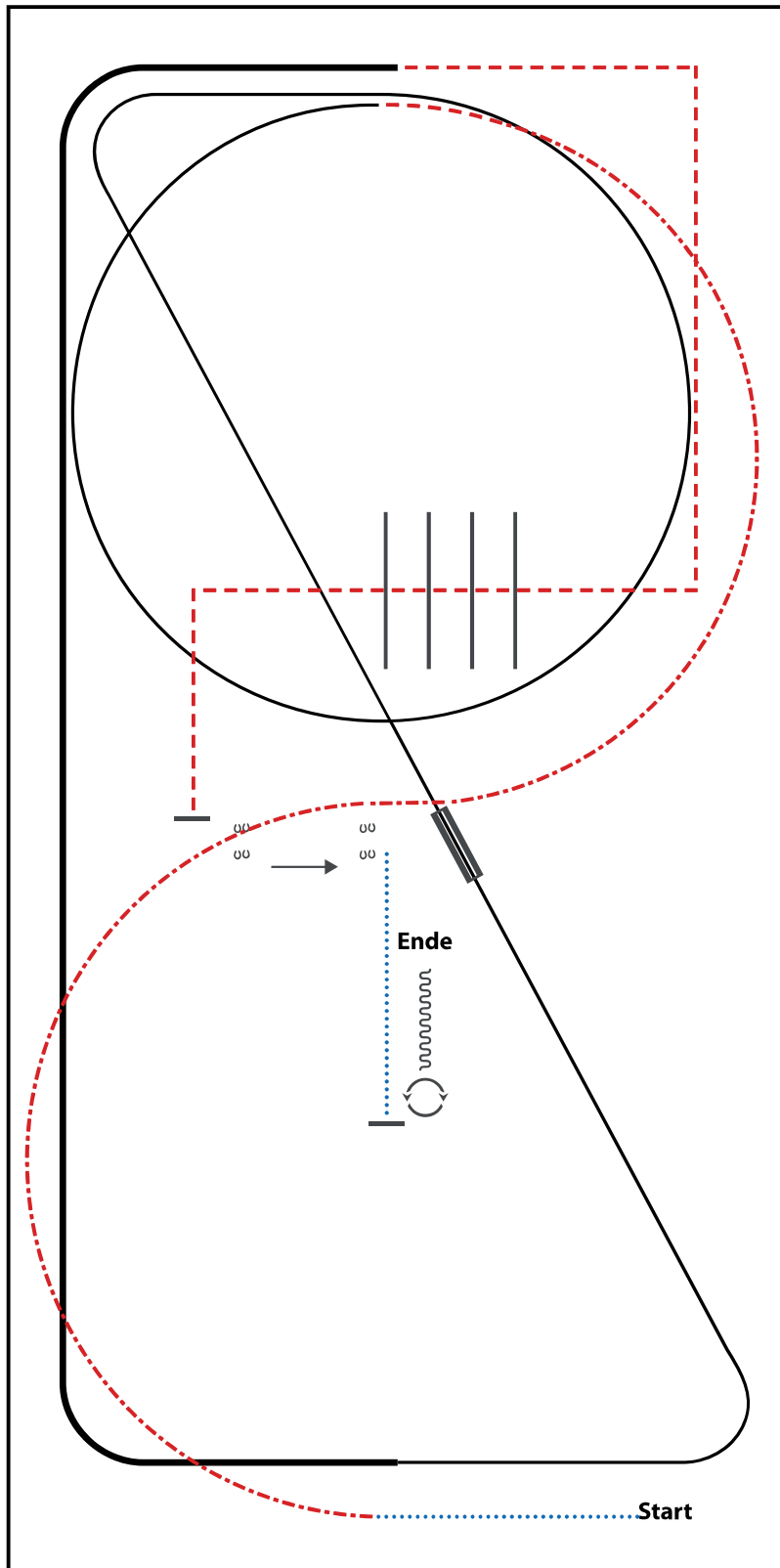

- 1) WALK
- 2) EXTENDED TROT, TROT
- 3) LOPE (LL) CIRCLE, LOPE (LL)
- 4) LEADCHANGE (SIMPLE OR FLYING)
- 5) LOPE (RL)
- 6) EXTENDED LOPE (RL)
- 7) TROT CORNERS
- 8) TROT OVER, TROT
- 9) STOP, SIDEPASS LEFT
- 10) WALK, STOP
- 11) 360° TURN (LEFT OR RIGHT), BACK UP

WALK (SCHRI TT)	
EXTENDED WALK	
JOG/TROT (TRAB)	
EXTENDED TROT	
LOPE (GALOPP)	
EXTENDED LOPE	
BACK UP (RÜCKWÄRTS)	
LEAD CHANGE (GALOPPWECHSEL)	
TURN (DREHUNG)	

ERSTE WESTERNREITER UNION  
 PFERDEVERBAND WESTERRITZEY

# Z 1-3

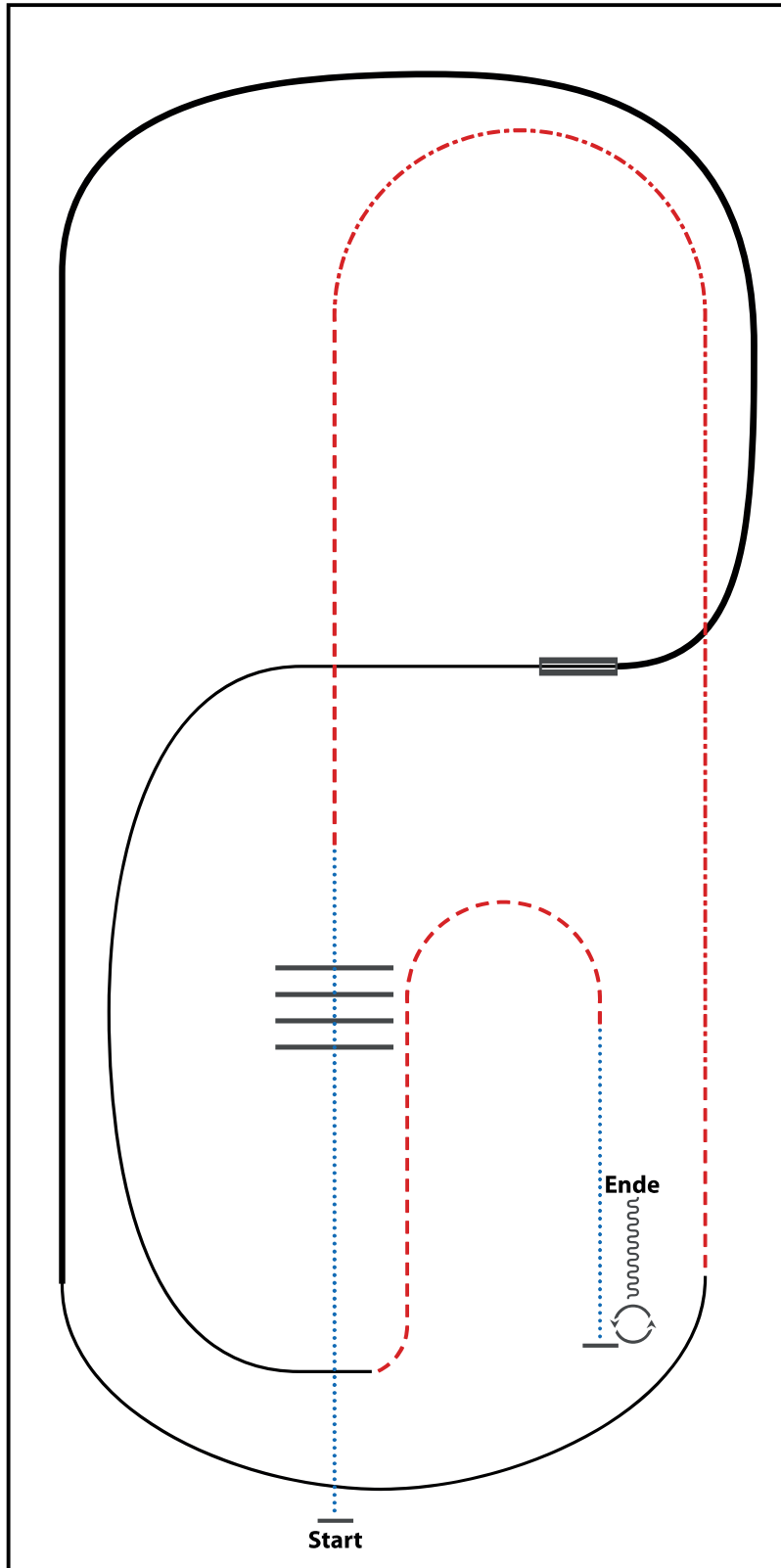

- 1) WALK OVER
- 2) TROT
- 3) EXTENDED TROT, TROT
- 4) LOPE (RL)
- 5) EXTENDED LOPE (RL)
- 6) LEADCHANGE (SIMPLE OR FLYING)
- 7) LOPE (LL)
- 8) TROT
- 9) WALK
- 10) STOP, 360° TURNS (EACH DIRECTION)
- 11) BACK UP

WALK (SCHRITT)	
EXTENDED WALK	
JOG/TROT (TRAB)	
EXTENDED TROT	
LOPE (GALOPP)	
EXTENDED LOPE	
BACK UP (RÜCKWÄRTS)	
LEAD CHANGE (GALOPPWECHSEL)	
TURN (DREHUNG)	

ERSTE WESTERNREITER UNION  
 PFERDESPORTVERBAND WESTERRITZEY

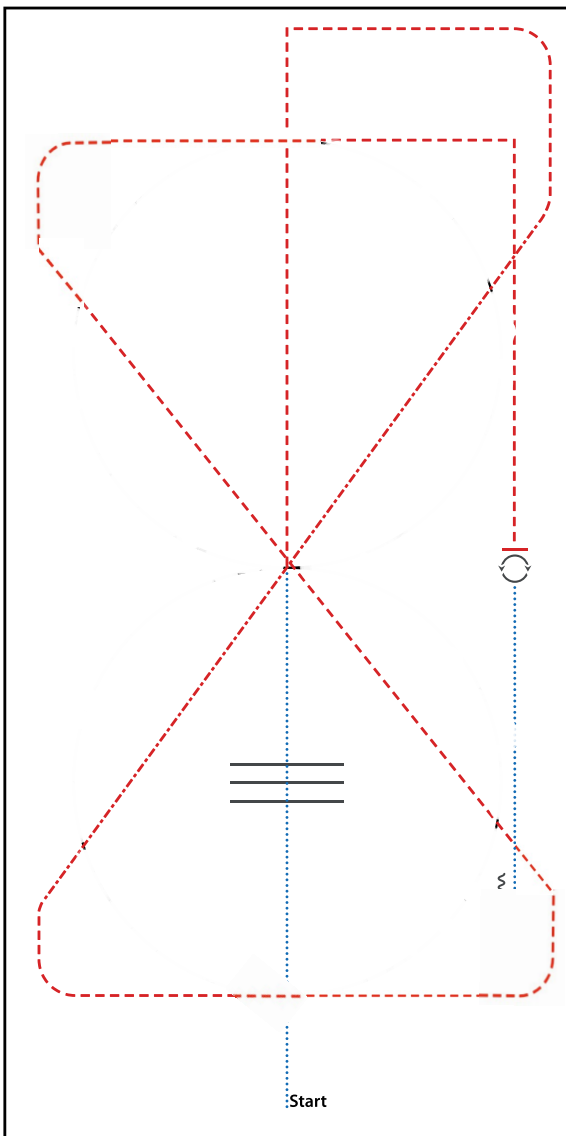





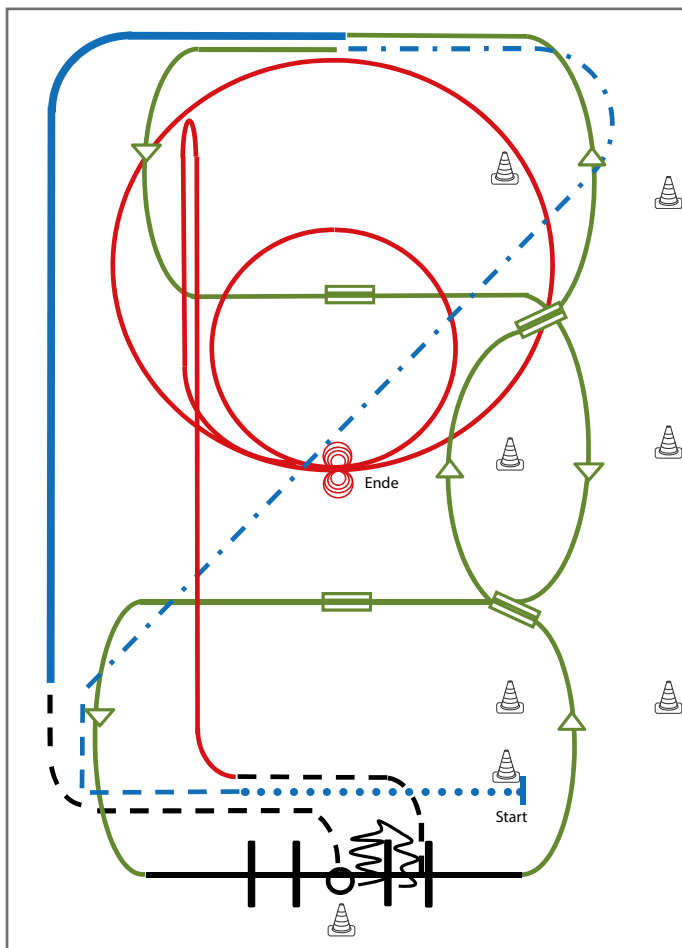

- 1) WALK
- 2) WALK OVER, WALK
- 3) TROT
- 4) EXTENDED TROT, TROT
- 5)
- 6) TROT
- 7)
- 8) TROT
- 9) STOP, 360° TURN (LEFT OR RIGHT)
- 10) WALK
- 11) STOP, BACK UP

WALK (SCHRITT)	
EXTENDED WALK	
JOG/TROT (TRAB)	
EXTENDED TROT	
BACK UP (RÜCKWÄRTS)	
LEAD CHANGE (GALOPPWECHSEL)	
TURN (DREHUNG)	
	ERSTE
	WESTENREITER
	UNION
	WESTENREITER



**Superhorse Pattern 1** (empfohlen für Hallen oder Plätze ab 20x40m)

- 1) Extended Walk (RR)
- 2) Trot, Extended Trot (RR)
- 3) Galoppwechsel mit Seitenwechsel (WR)
- 4) Galoppwechsel mit Seitenwechsel (WR)
- 5) Lope over Linksgalopp (TH)
- 6) 2 Galoppwechsel auf der Linie (WR)
- 7) Extended Lope (RR)
- 8) Jog, Jog in, 360° Turn either way (TH)
- 9) Back up, Jog out (TH)
- 10) Rechtsgalopp, Run Down entlang der langen Seite, Sliding Stop mind. 6,00 m von der Bande entfernt hinter dem Mittelmarker, Rollback links, kein Verharren (RN)
- 11) 2 Zirkel Galopp (**links**), 1. groß und schnell, 2. **klein** und langsam, Stop bei X (RN)
- 12) 4 Spins **links**, 4 Spins **rechts** (RN)

Legende:	
Schritt	
Trab	
Galopp	
Wechselzone	
Rückwärts	
	





## Reining Pattern 14 (nur für LK 4)

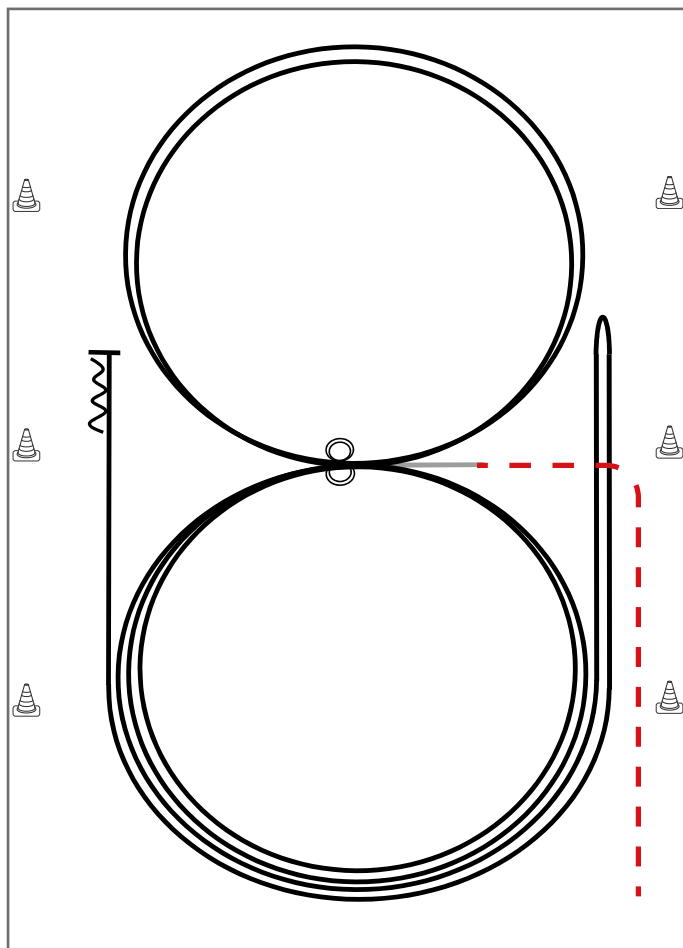

Im Trab zur Mitte der Bahn.

Beginn der Aufgabe aus dem Schritt oder aus dem Stand.

- 1) 2 Zirkel Galopp (**links**), Stop bei X, Verharren
- 2) 2 Spins **links**, Verharren
- 3) 2 Zirkel Galopp (**rechts**), Stop bei X, Verharren
- 4) 2 Spins **rechts**, Verharren
- 5) Galopp (**links**) auf dem Zirkel, der nicht geschlossen wird, Run Down entlang der langen Seite, Stop mind. 6,00 m von der Bande entfernt hinter dem **Mittelmarker**, Rollback **rechts**, kein Verharren
- 6) Galopp (**rechts**) auf dem Zirkel, der nicht geschlossen wird, Run Down entlang der langen Seite, Stop mind. 6,00 m von der Bande entfernt hinter dem **Mittelmarker**, Rückwärtsrichten mind. 3,00 m, Verharren

Trab	-----
Galopp	—————
Rückwärts	~~~~~

Der Reiter muss das Kopfstück zur Gebisskontrolle vor dem Richter abnehmen.

# Z 1-3

## Reining Pattern 12

Reining

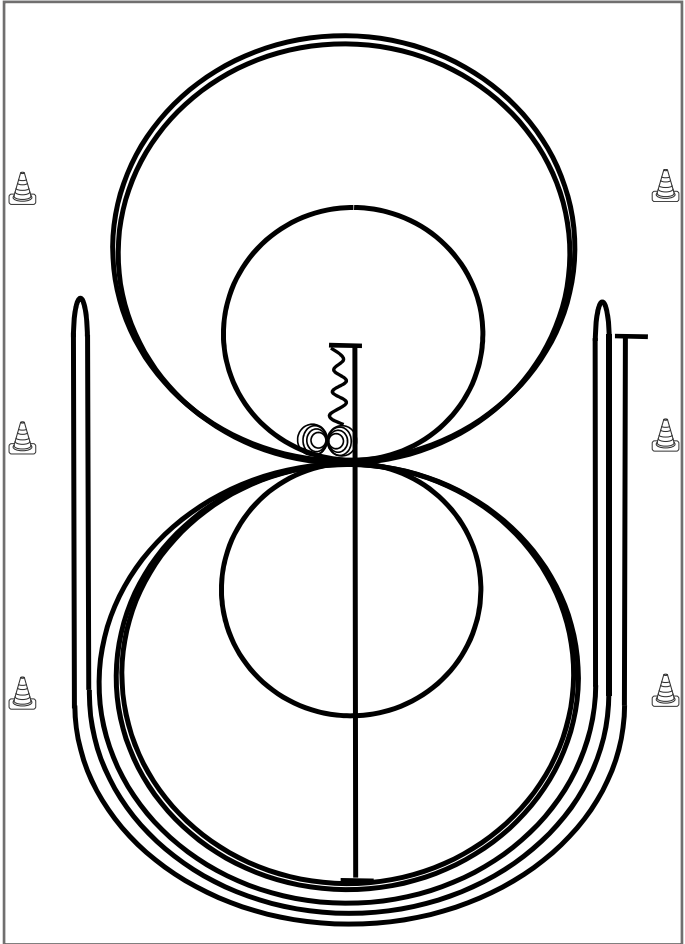

- 1) Run Down auf der Mittellinie, Sliding Stop hinter dem **Mittelmarker**, Rückwärtsrichten bis zur Mitte der Bahn oder mind. 3,00 m, Verharren
- 2) 4 Spins **rechts**, Verharren
- 3) 4¼ Spins **links**, Verharren
- 4) 3 Zirkel Galopp (**links**), 1. + 2. groß und schnell, **3. klein** und langsam, Galoppwechsel bei X
- 5) 3 Zirkel Galopp (**rechts**), 1. + 2. groß und schnell, **3. klein** und langsam, Galoppwechsel bei X
- 6) Galopp (**links**) auf dem Zirkel, der nicht geschlossen wird, Run Down entlang der langen Seite, Sliding Stop mind. 6,00 m von der Bande entfernt hinter dem **Mittelmarker**, Rollback **rechts**, kein Verharren
- 7) Galopp (**rechts**) auf dem Zirkel, der nicht geschlossen wird, Run Down entlang der langen Seite, Sliding Stop mind. 6,00 m von der Bande entfernt hinter dem **Mittelmarker**, Rollback **links**, kein Verharren
- 8) Galopp (**links**) auf dem Zirkel, der nicht geschlossen wird, Run Down entlang der langen Seite, Sliding Stop mind. 6,00 m von der Bande entfernt hinter dem **Mittelmarker**, Verharren

Trab	-----
Galopp	—————
Rückwärts	~~~~~

Der Reiter muss das Kopfstück zur Gebisskontrolle vor dem Richter abnehmen.

# RN LK 3 Reining Pattern 5

Reining

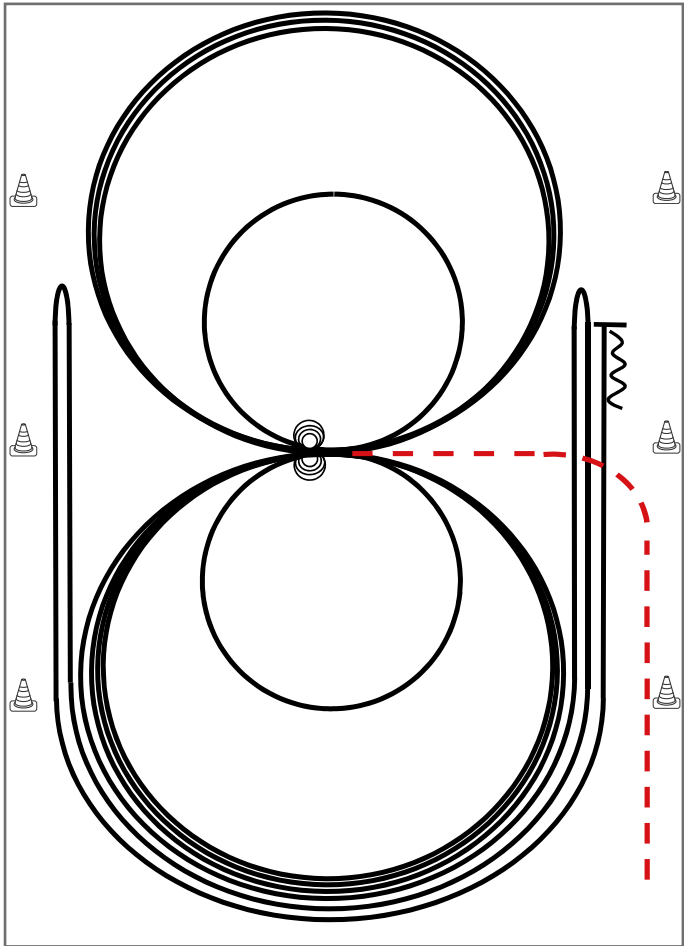

Im Trab zur Mitte der Bahn. Beginn der Aufgabe aus dem Schritt oder aus dem Stand.

- 1) 3 Zirkel Galopp (**links**), 1. + 2. groß und schnell, **3. klein** und langsam, Stop bei X
- 2) 4 Spins **links**, Verharren
- 3) 3 Zirkel Galopp (**rechts**), 1. + 2. groß und schnell, **3. klein** und langsam, Stop bei X
- 4) 4 Spins **rechts**, Verharren
- 5) 1 Zirkel Galopp (**links**) groß und schnell, Galoppwechsel bei X, 1 Zirkel Galopp (**rechts**) groß und schnell, Galoppwechsel bei X (figure 8)
- 6) Galopp (**links**) auf dem Zirkel, der nicht geschlossen wird, Run Down entlang der langen Seite, Sliding Stop mind. 6,00 m von der Bande entfernt hinter dem **Mittelmarker**, Rollback **rechts**, kein Verharren
- 7) Galopp (**rechts**) auf dem Zirkel, der nicht geschlossen wird, Run Down entlang der langen Seite, Sliding Stop mind. 6,00 m von der Bande entfernt hinter dem **Mittelmarker**, Rollback **links**, kein Verharren
- 8) Galopp (**links**) auf dem Zirkel, der nicht geschlossen wird, Run Down entlang der langen Seite, Sliding Stop mind. 6,00 m von der Bande entfernt hinter dem **Mittelmarker**, Rückwärtsrichten mind. 3,00 m, Verharren

Trab	-----
Galopp	—————
Rückwärts	~~~~~

Der Reiter muss das Kopfstück zur Gebisskontrolle vor dem Richter abnehmen.

# LK 1/2

## Reining Pattern 6

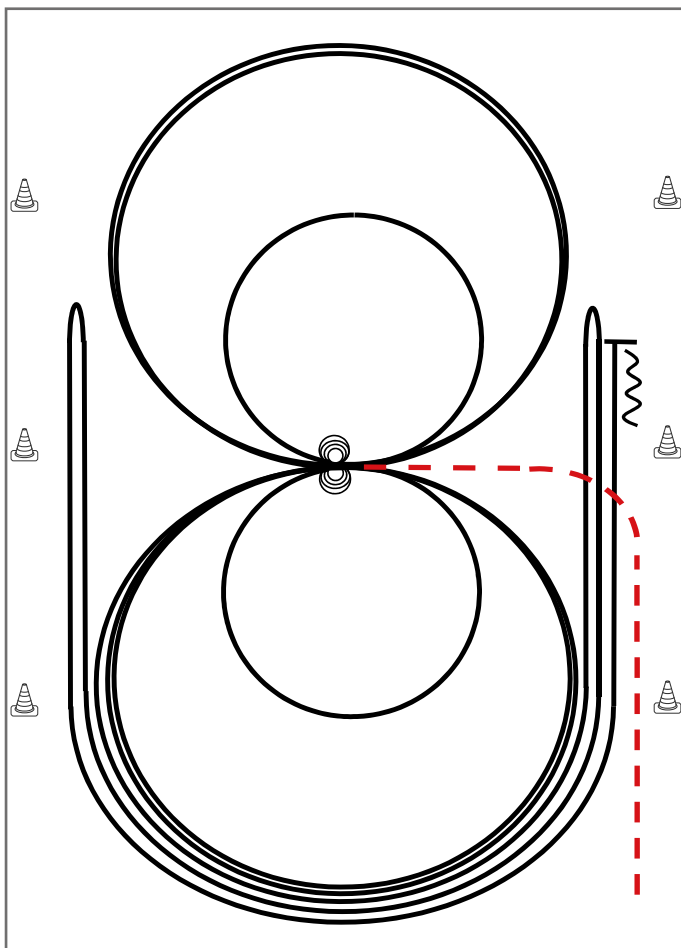

Im Trab zur Mitte der Bahn. Beginn der Aufgabe aus dem Schritt oder aus dem Stand.

- 1) 4 Spins **rechts**, Verharren
- 2) 4 Spins **links**, Verharren
- 3) 3 Zirkel Galopp (**links**), 1. + 2. groß und schnell, **3. klein** und langsam, Galoppwechsel bei X
- 4) 3 Zirkel Galopp (**rechts**), 1. + 2. groß und schnell, **3. klein** und langsam, Galoppwechsel bei X
- 5) Galopp (**links**) auf dem Zirkel, der nicht geschlossen wird, Run Down entlang der langen Seite, Sliding Stop mind. 6,00 m von der Bande entfernt hinter dem **Mittelmarker**, Rollback **rechts**, kein Verharren
- 6) Galopp (**rechts**) auf dem Zirkel, der nicht geschlossen wird, Run Down entlang der langen Seite, Sliding Stop mind. 6,00 m von der Bande entfernt hinter dem **Mittelmarker**, Rollback **links**, kein Verharren
- 7) Galopp (**links**) auf dem Zirkel, der nicht geschlossen wird, Run Down entlang der langen Seite, Sliding Stop mind. 6,00 m von der Bande entfernt hinter dem **Mittelmarker**, Rückwärtsrichten mind. 3,00 m, Verharren

Der Reiter muss das Kopfstück zur Gebisskontrolle vor dem Richter abnehmen.

Trab	-----
Galopp	—————
Rückwärts	~~~~~

# Pattern Showmanship at Halter #2 - LK 3-1

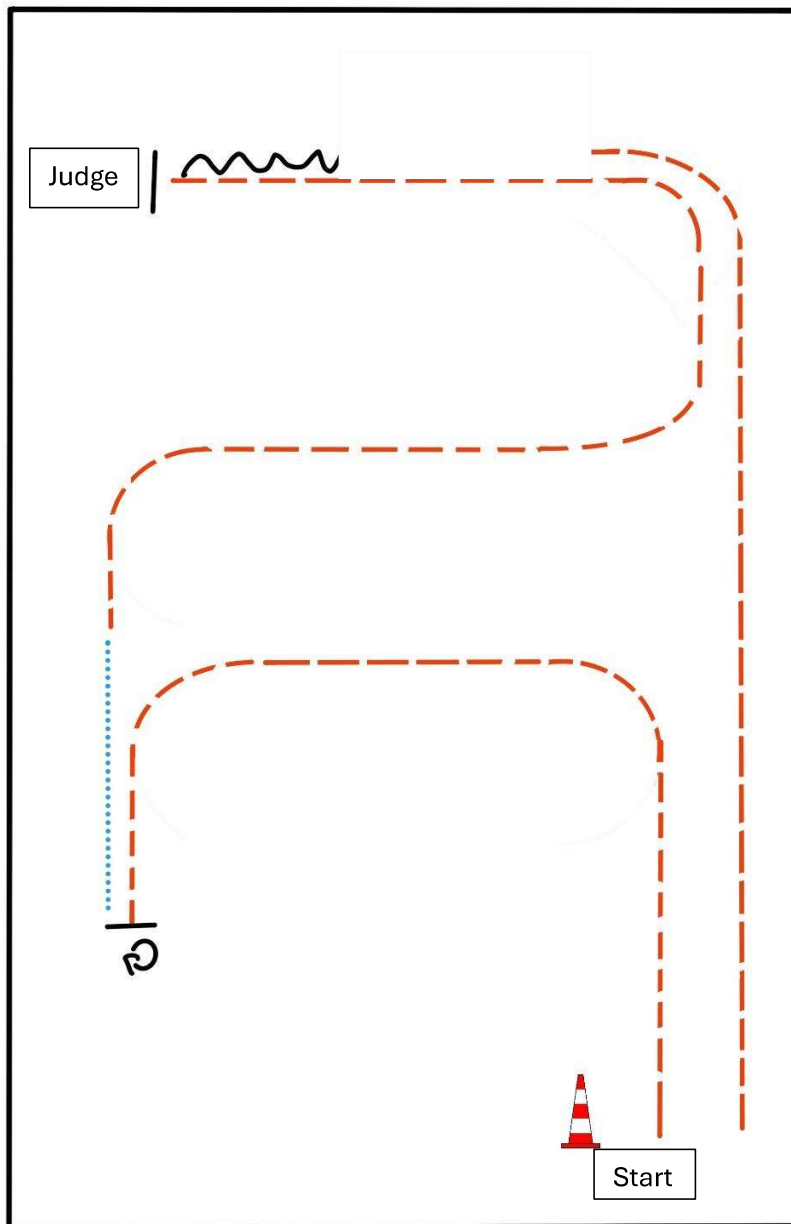

BE READY AT MARKER

- 1) TROT
- 2) STOP, TURN 180°
- 3) WALK
- 4) TROT, STOP
- 5) SET UP
- 6) INSPECTION
- 7) BACK UP
- 8) TURN 180°
- 9) TROT

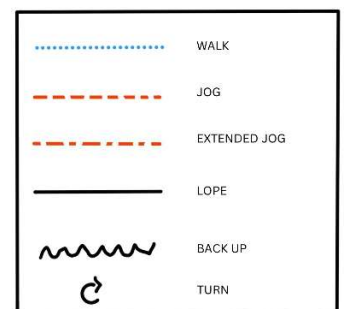

# LK 4/5 Showmanship at Halter

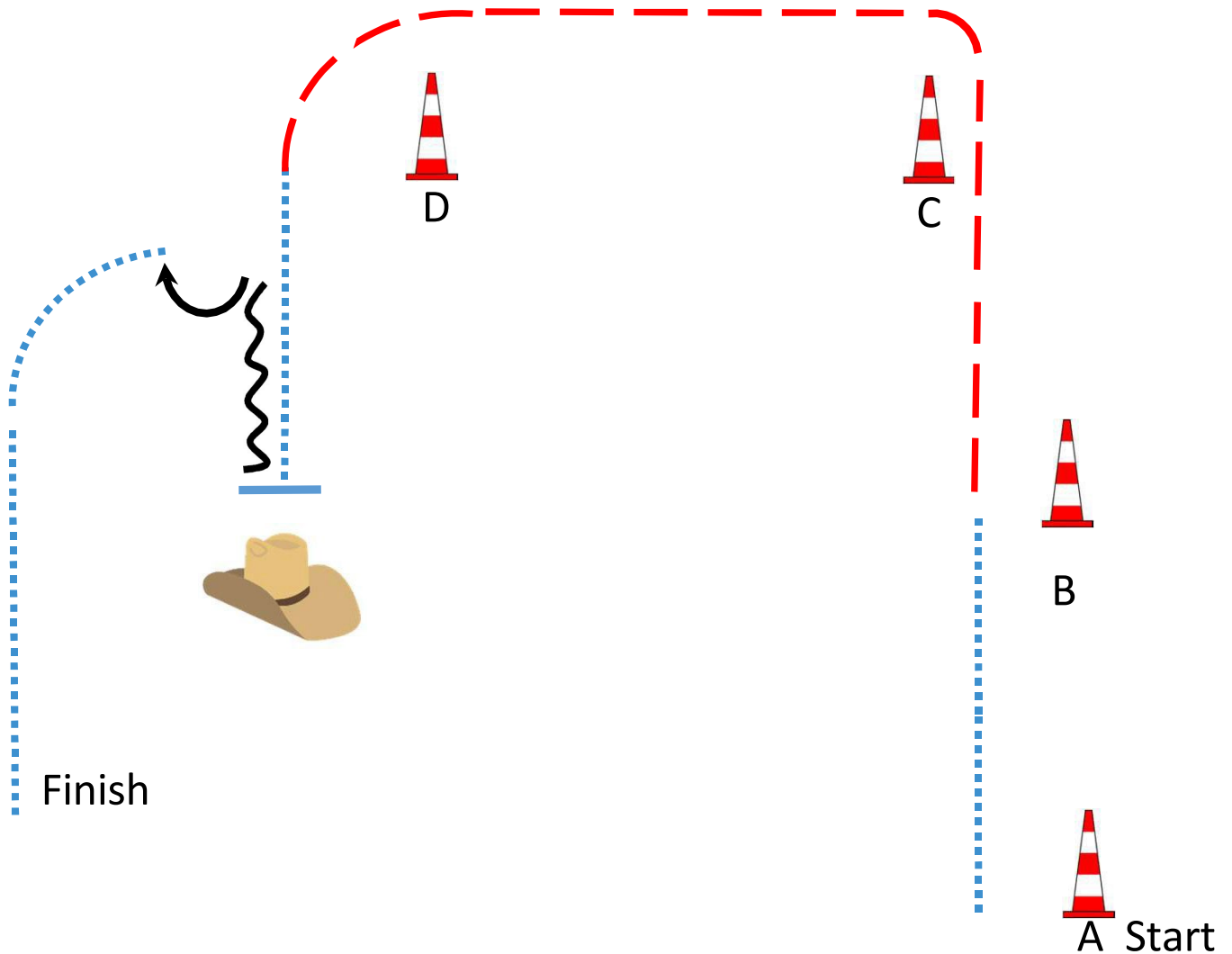

Be ready at A

1. Walk
  2. Jog between B and C
  3. Jog around C and D
  4. Walk at D, Stop
  5. Set Up for inspection
  6. Back Up
  7. Turn 90°
  8. Walk
- Exit at a walk

Bereit bei A

1. Schritt
  2. Antraben zwischen B und C
  3. Trab um C und D
  4. Schritt bei D, Stop
  5. Aufstellen zur Inspektion durch den Richter
  6. Rückwärts
  7. Drehung 90°
  8. Schritt
- Im Schritt zum Ausgang



# Pattern Showmanship at Halter #7 - LK 4-5

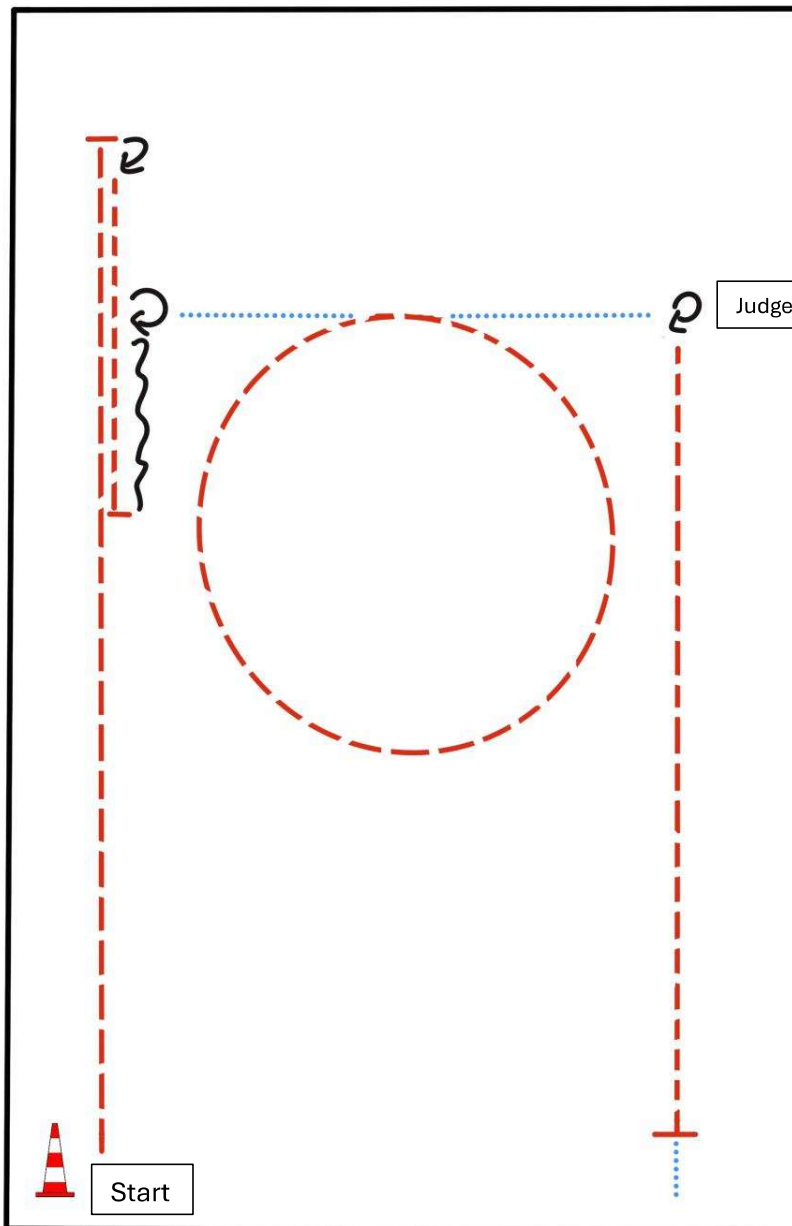

BE READY AT MARKER

- 1) TROT
- 2) STOP, TURN 180°
- 3) TROT
- 4) STOP, BACK UP
- 5) TURN 270°
- 6) WALK, TROT SMALL CIRCLE
- 7) WALK, STOP
- 8) SET UP
- 9) INSPECTION
- 10) TURN 90°, TROT, STOP, WALK OUT

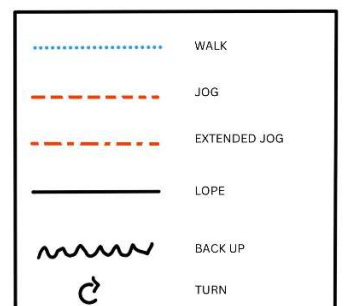

## Jungpferde Trail Pattern 7 (4j.)

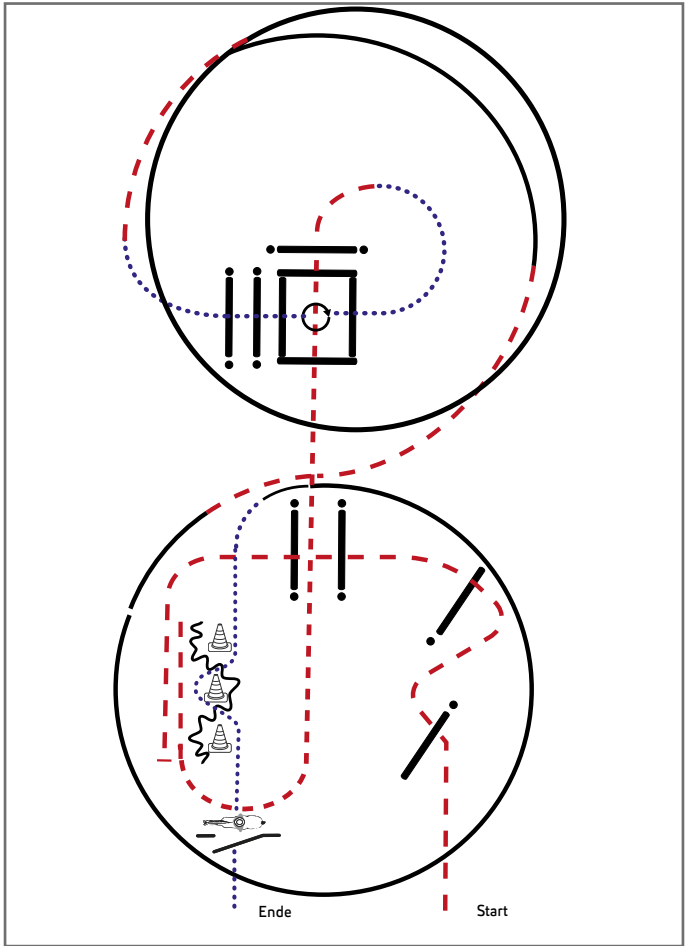

- 1) Trab, Trabserpentin, Trabstangen
- 2) Anhalten, Rückwärt durch Pylonen
- 3) Trab, Trabstangen
- 4) Schritt, im Schritt in die Box, 360° (links oder rechts)
- 5) Schrittstangen
- 6) Trab, Rechtsgalopp
- 7) Trab, Linksgalopp
- 8) Schritt, Slalom
- 9) Tor, im Schritt die Arena verlassen

Legende:	
Schritt	
Trab	
Galopp	
Wechselzone	
Rückwärts	

# Trail Set 7 für C Turniere

## Pattern 1- 4

### Arenagröße mind. 20 x 40 m

Für TH-Patterngelten folgende Abstände und Maße:

<b>WALK / WALK OVER</b>	Abstand 40 - 60 cm • Erhöhung max. 30 cm Bei Erhöhung muss der Abstand 60 cm betragen
<b>JOG / JOG OVER</b>	Abstand 90 - 105 cm • Erhöhung max. 20 cm
<b>EXTENDED JOG</b>	Abstand 105 - 125 cm
<b>LOPE / LOPE OVER</b>	Abstand 180 - 210 cm • Erhöhung max. 20 cm
<b>EXTENDED LOPE</b>	Abstand 210 - 225 cm
<b>BACK UP</b>	Abstand mind. 100 cm, Erhöhung max. 30 cm
<b>SIDEPASS</b>	Abstand in einer Gasse mind. 200 cm (ganzes Pferd), mind. 60 cm (1 Beinpaar zwischen zwei Stangen) Erhöhung max. 30 cm
<b>SERPENTINE WALK</b>	Abstand mind. 200 cm
<b>SERPENTINE JOG</b>	Abstand mind. 250 cm
<b>GATE</b>	Breite der Öffnung mind. 250 cm
<b>BRIDGE</b>	Breite mind. 90 cm, Länge 250 cm
<b>BRIDGE WITH RAILING</b>	Breite mind. 150 cm, Länge 250 cm
<b>BOX</b>	Abstand 180 - 210 cm
<b>JUMP</b>	Erhöhung max. 45 cm

**Zwischen den Hindernissen sollte eine:**

Trabstrecke von mind. 10 m • Galoppstrecke von mind. 20 m

Der Durchmesser von Volten sollte für LK 1-3 folgende Mindestmaße betragen:  
Walk 5 m, Jog 8 m, Lope 8,5 m • für LK 4-5: Walk 5 m, Jog 10 m, Lope 12 m

Bei Kombinationen von Brücke/Schrittstangen bzw. Schrittstange/Brücke  
Sollte der mind. Abstand 120 cm, bei ausreichend Platz 180 cm betragen.

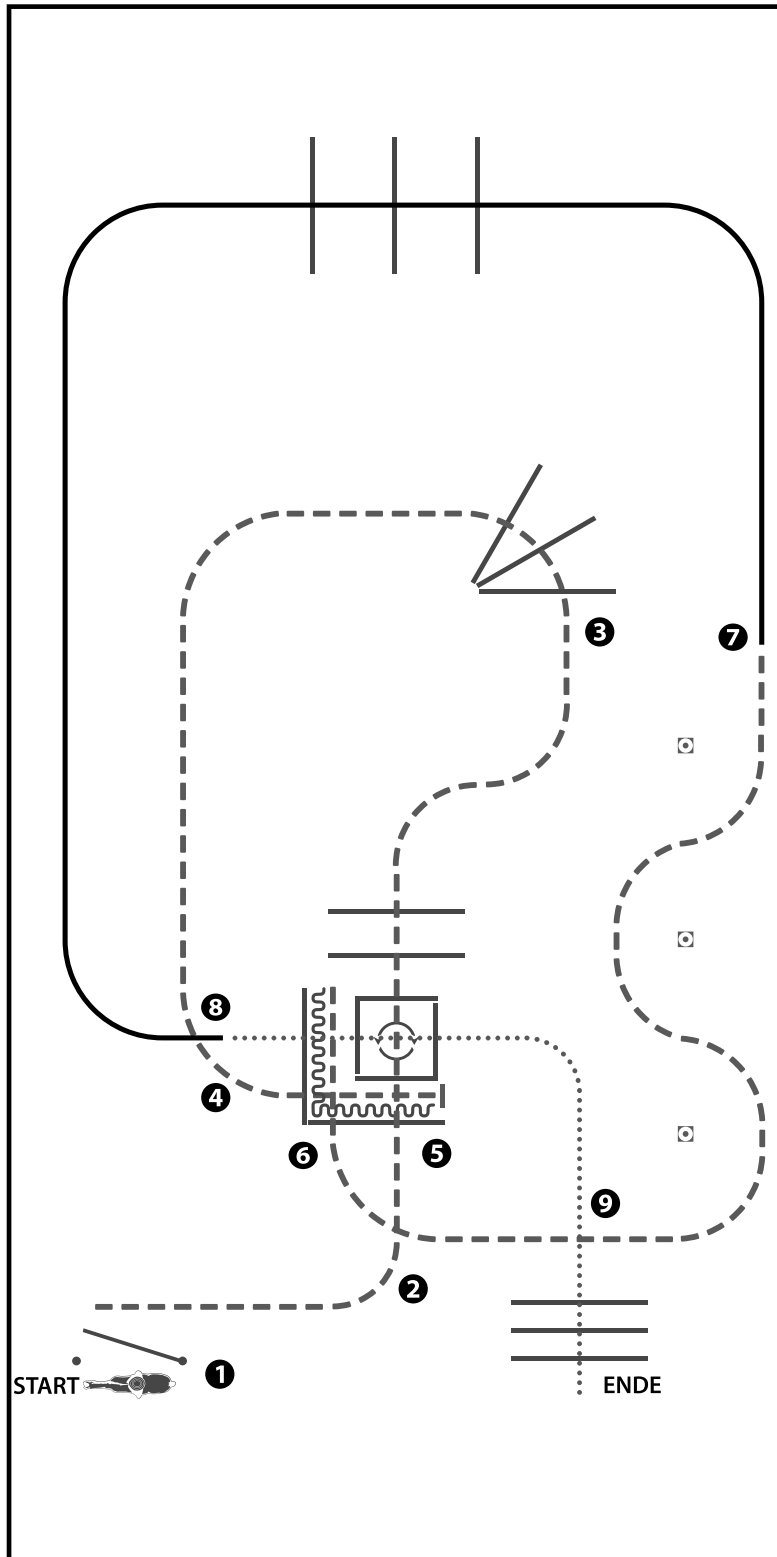

(Erhöhungen optional)

- 1) GATE
- 2) JOG OVER
- 3) JOG OVER
- 4) JOG INTO CHUTE, STOP
- 5) BACK UP
- 6) JOG OUT, JOG SERPENTINE
- 7) LOPE OVER (LL)
- 8) WALK INTO BOX, 360° TURN EITHER WAY (LEFT OR RIGHT)  
WALK OUT
- 9) WALK OVER

WALK (SCHRITT)	.....
EXTENDED WALK	-----
JOG/TROT (TRAB)	- - - - -
EXTENDED TROT	- . - . -
LOPE (GALOPP)	=====
EXTENDED LOPE	=====
BACK UP (RÜCKWÄRTS)	~~~~~
LEAD CHANGE SIMPLE OR FLYING (GALOPPWECHSEL EINFACH ODER FLIEGEND)	=====
TURN (DREHUNG)	⤵
	ERSTE WESTERNREITER UNION PFERDESPORTVERBAND WESTERNREITEN

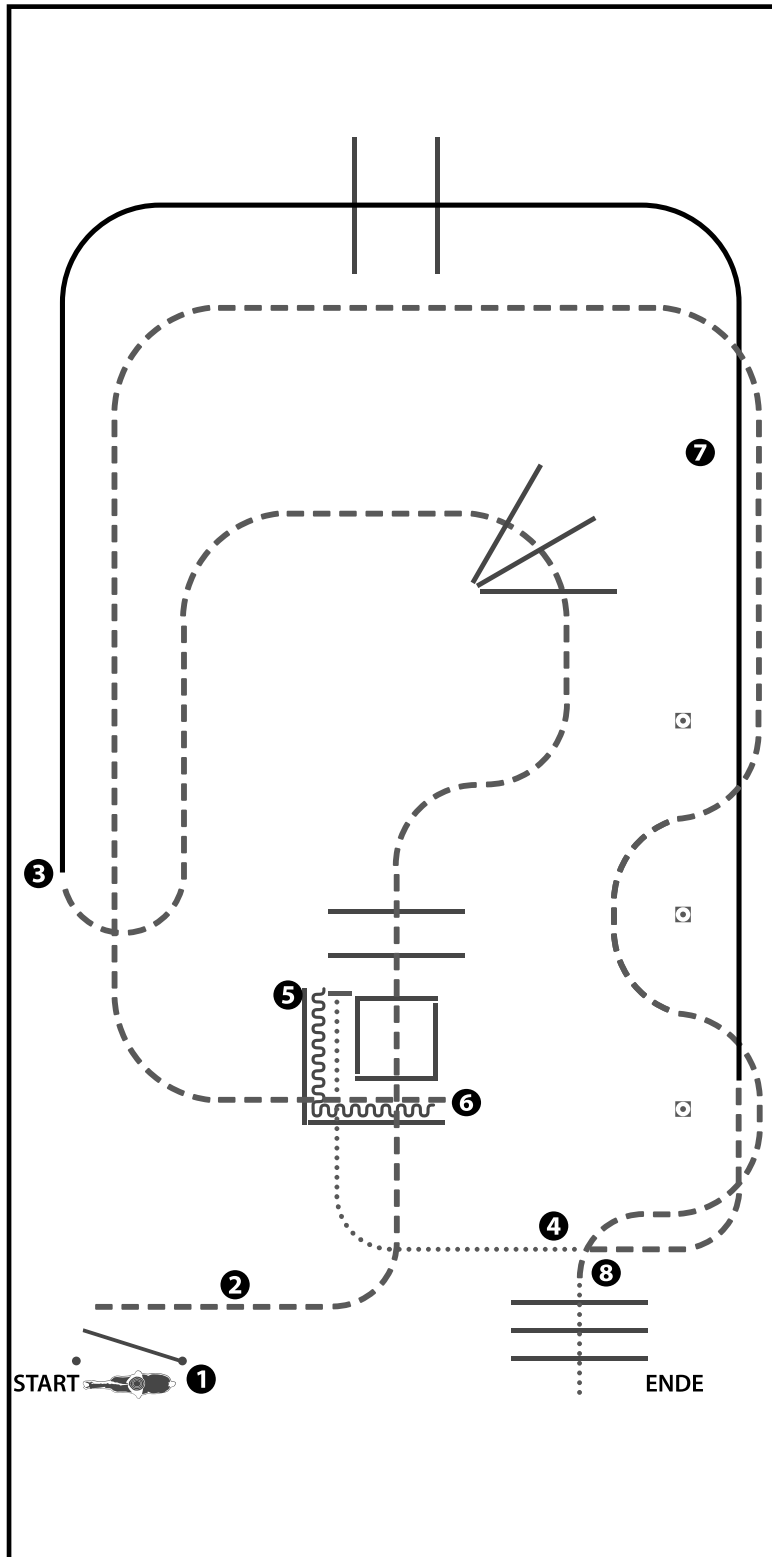

(Erhöhungen optional)

- 1) GATE
- 2) JOG OVER
- 3) JOG OVER
- 4) LOPE OVER (RL)
- 5) WALK INTO CHUTE, STOP
- 6) BACK UP
- 7) JOG OUT, JOG SERPENTINE
- 8) WALK OVER

WALK (SCHRITT)	.....
EXTENDED WALK	-----
JOG/TROT (TRAB)	- - - - -
EXTENDED TROT	- - - - -
LOPE (GALOPP)	=====
EXTENDED LOPE	=====
BACK UP (RÜCKWÄRTS)	~~~~~
LEAD CHANGE SIMPLE OR FLYING (GALOPPWECHSEL EINFACH ODER FLIEGEND)	=====
TURN (DREHUNG)	⤵
<small>ERSTE WESTERNREITER UNION PFERDESPORTVERBAND WESTERNREITEN</small>	



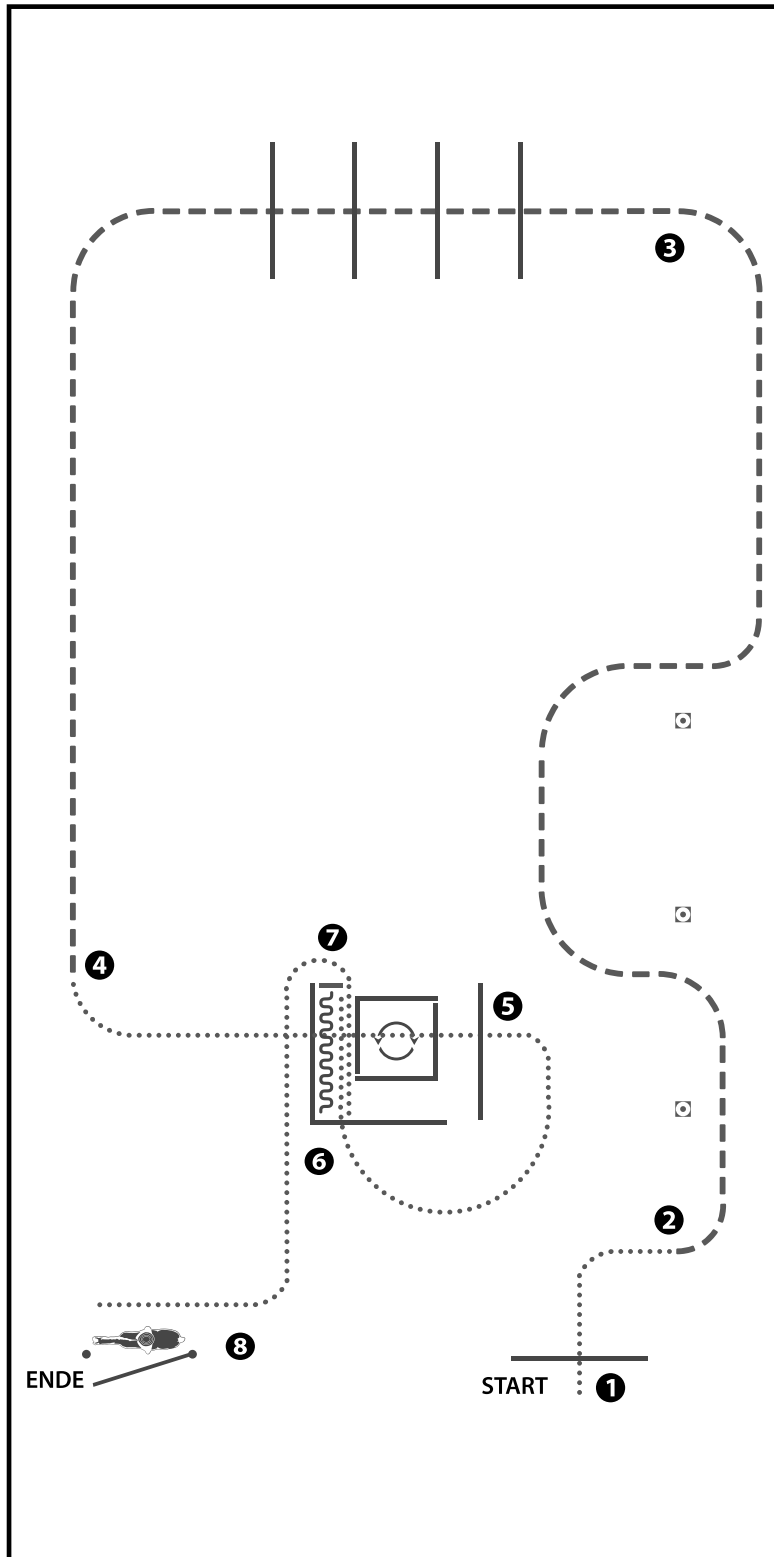

(Erhöhungen optional)

- 1) WALK OVER (Schrittstange)
- 2) JOG SERPENTIN (Trab Slalom)
- 3) JOG OVER (Trabstangen)
- 4) WALK OVER, WALK INTO BOX, 360° TURN RIGHT, WALK OUT  
(Schrittstangen, im Schritt in die Box, 360° Wendung rechts,  
im Schritt aus der Box)
- 5) WALK INTO CHUTE, STOP (im Schritt in die Gasse, Anhalten)
- 6) BACK UP (Rückwärts)
- 7) WALK OUT (im Schritt aus der Gasse)
- 8) GATE (Tor)

WALK (SCHRITT)	.....
EXTENDED WALK	-----
JOG/TROT (TRAB)	- - - - -
EXTENDED TROT	-----
LOPE (GALOPP)	=====
EXTENDED LOPE	=====
BACK UP (RÜCKWÄRTS)	~~~~~
LEAD CHANGE SIMPLE OR FLYING (GALOPPWECHSEL EINFACH ODER FLIEGEND)	=====
TURN (DREHUNG)	⤵
<small>ERSTE WESTERNREITER UNION PFERDESPORTVERBAND WESTERNREITEN</small>	



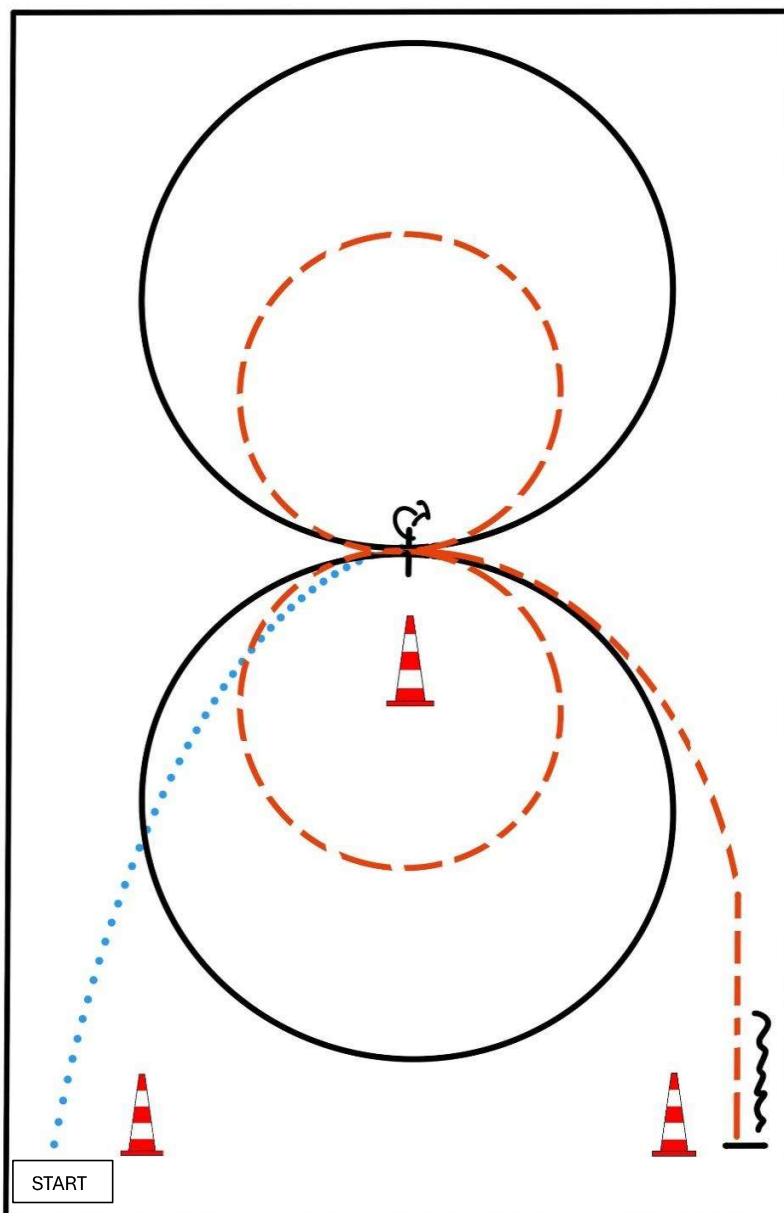

BE READY AT MARKER

- 1) WALK, STOP
- 2) TURN 360° LEFT OR RIGHT
- 3) JOG SMALL CIRCLE LEFT
- 4) LOPE (LL) CIRCLE LEFT
- 5) JOG SMALL CIRCLE RIGHT
- 6) LOPE (RL) CIRCLE RIGHT
- 7) JOG
- 8) STOP, BACK UP

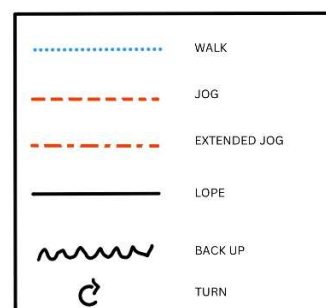



## Western Riding Pattern 5, Arena 20 x 40 Meter

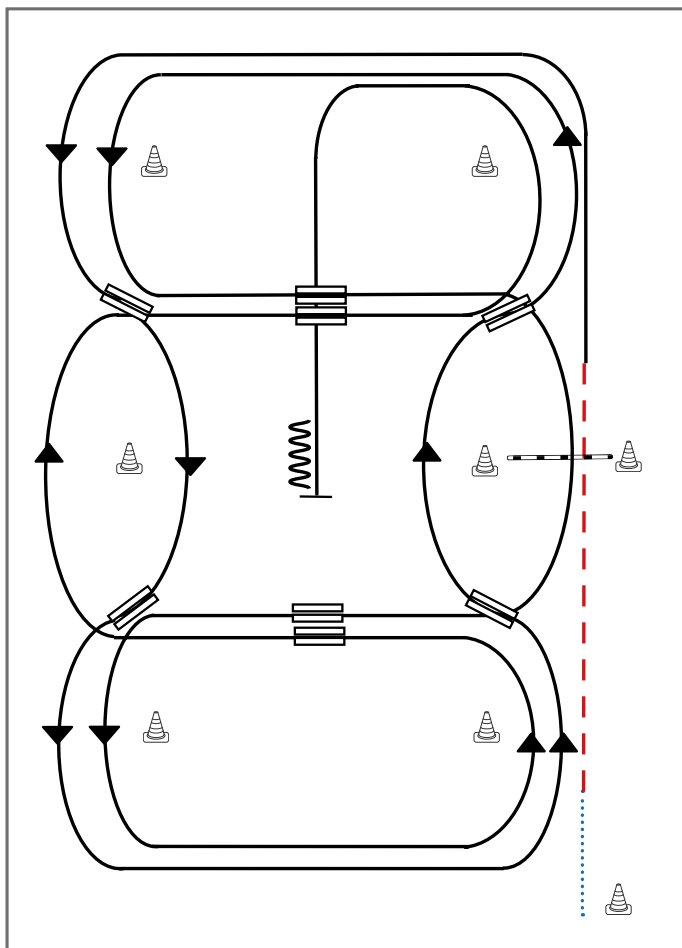

- 1) Schritt vom Start-Pylon zum ersten Marker, Übergang zum Trab, Trab über die Stange
- 2) Übergang zum Linksgalopp, Galopp an der kurzen Seite
- 3) 1. Galoppwechsel auf der Linie
- 4) 2. Galoppwechsel auf der Linie
- 5) 3. Galoppwechsel auf der Linie
- 6) 4. Galoppwechsel auf der Linie
- 7) 1. Galoppwechsel mit Seitenwechsel
- 8) Galopp über die Stange
- 9) 2. Galoppwechsel mit Seitenwechsel
- 10) 3. Galoppwechsel mit Seitenwechsel
- 11) 4. Galoppwechsel mit Seitenwechsel
- 12) Mitte der kurzen Seite abwenden, Stop auf Höhe des Mittelmarkers, Rückwärtsrichten

## Legende:

Schritt	
Trab	
Galopp	
Wechselzone	
Rückwärts	

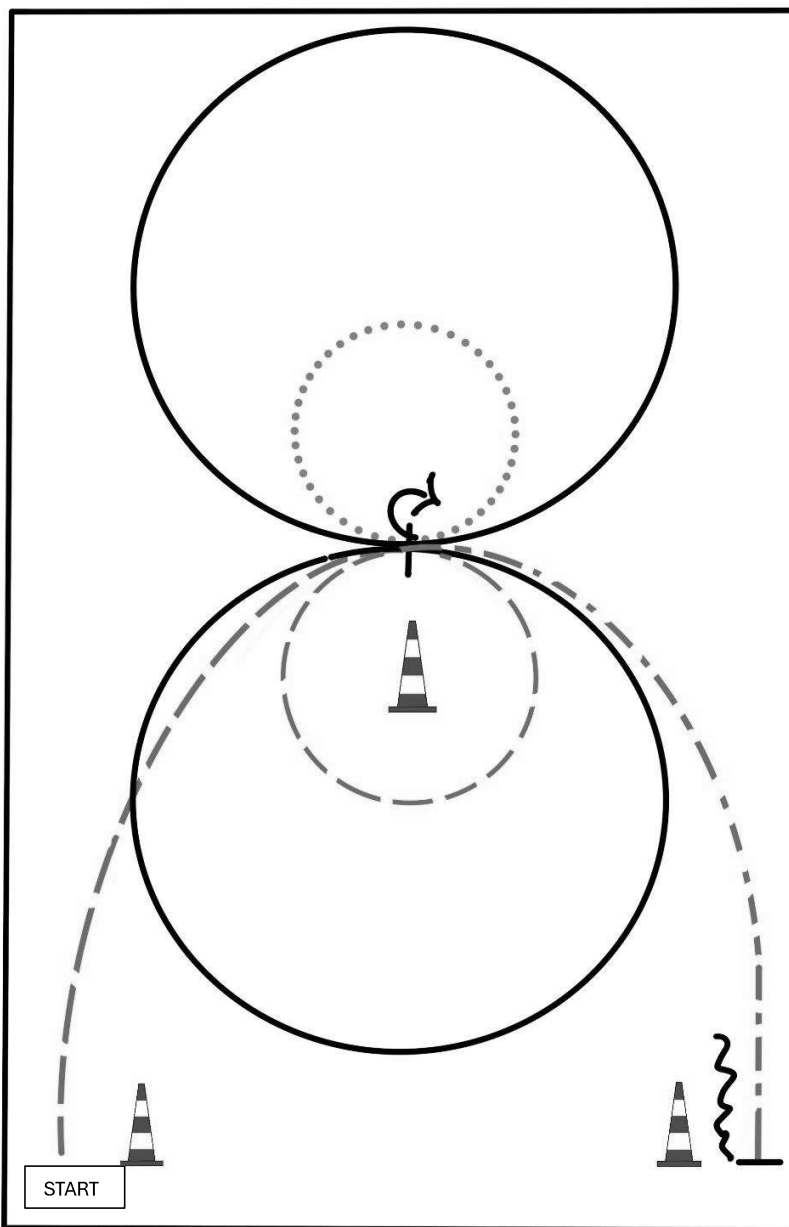

BE READY AT MARKER

- 1) JOG, STOP
- 2) TURN 360° LEFT OR RIGHT
- 3) WALK SMALL CIRCLE LEFT
- 4) LOPE (LL) CIRCLE LEFT
- 5) JOG SMALL CIRCLE RIGHT
- 6) LOPE (RL) CIRCLE RIGHT
- 7) EXTENDED JOG
- 8) STOP, BACK UP

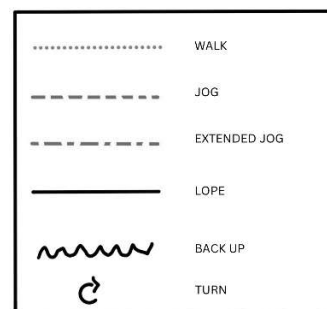

# Pattern Western Horsemanship #4 - LK 3 -1

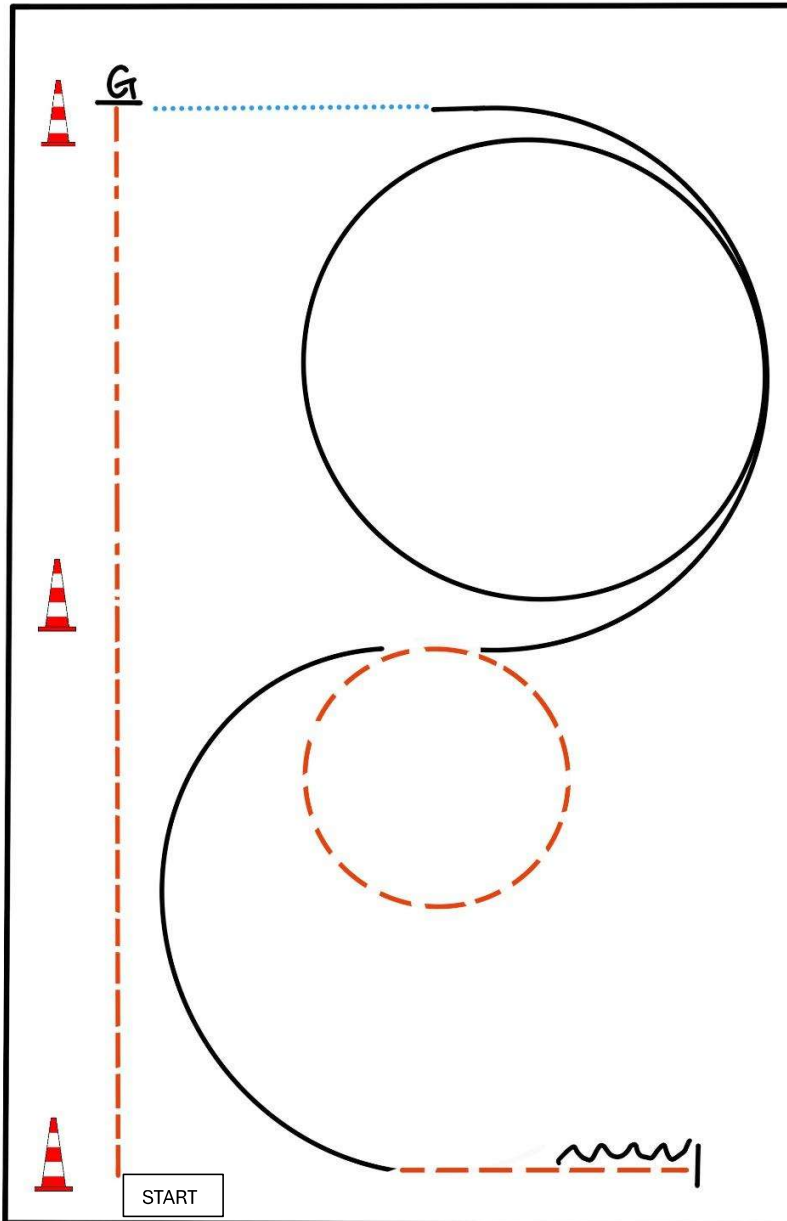

BE READY AT MARKER

- 1) JOG
- 2) EXTENDED JOG
- 3) STOP, TURN 270° LEFT
- 4) WALK
- 5) LOPE (RL)
- 6) JOG SMALL CIRCLE
- 7) LOPE (LL)
- 8) JOG
- 9) STOP, BACK UP

