

Pattern Zweibrücken

Halle 07.04.2023

07.04.2023	Jungpferde Trail 4j.	#3
07.04.2023	Jungpferde Trail 5j	#4

Außenplatz 08.04.2023

08.04.2023	TH LK 3A, LK 1-2B, LK 1-2 jun	Set 4 #6
08.04.2023	TH LK 1-2 A sen	Set 4 #1
08.04.2023	Jungpferde Reining 4j + 5j	#1
08.04.2023	RN LK 2/3A, LK 1A sen	#11
08.04.2023	RN LK 1-2 jun	#5
08.04.2023	RR Q LK 1-2B	#11
08.04.2023	RR Q LK 1-2A sen	#1
08.04.2023	RR Q LK 1-2 jun	#16

Halle 09.04.2023

09.04.2023	WHS LK 1-3B	#14
09.04.2023	WHS LK 1A + 2A	#5
09.04.2023	WHS Q LK 2/1A + B	#8
09.04.2023	WR Q LK 2/1A sen	#11
09.04.2023	WR Q LK 2/1B + LK 3A	#1
09.04.2023	WRQ LK 2/1 jun	#7
09.04.2023	WR LK 1/2A sen	#9
09.04.2023	WR LK 1 jun	#6
09.04.2023	SUHO Q LK 2/1	#2

Pattern Zweibrücken

Außenplatz 07.04.2023

07.04.2023	Reining LK 4	# 14
07.04.2023	Reining LK 3	# 5
07.04.2023	Jun. Ranch Riding	# 17
07.04.2023	Ranch Riding 1/2A	# 2
07.04.2023	Ranch Riding 1-3 B	# 17
07.04.2023	Ranch Riding 4/5	# 30
07.04.2023	Ranch Riding 3A	# 17

Halle 08.04.2023

08.04.2023	Jungpferde Basis 4yo	# 5
08.04.2023	Jungpferde Basis 5 yo	# 6
08.04.2023	Youngstars Challenge 6yo	# 4
08.04.2023	Youngstars Challenge 7yo	# 4
08.04.2023	LK 1/2A SUHO	# 3

Außenplatz 09.04.2023

09.04.2023	Youngstars Reining 6 yo	# 8
09.04.2023	Youngstars Reining 7 yo	# 8
09.04.2023	Jungpferde RR 4 yo	# 3
09.04.2023	Jungpferde RR 5 yo	# 4
09.04.2023	Q jun RN	# 5
09.04.2023	Q senior RN	# 8
09.04.2023	Ranch Riding LK 3A	# 24

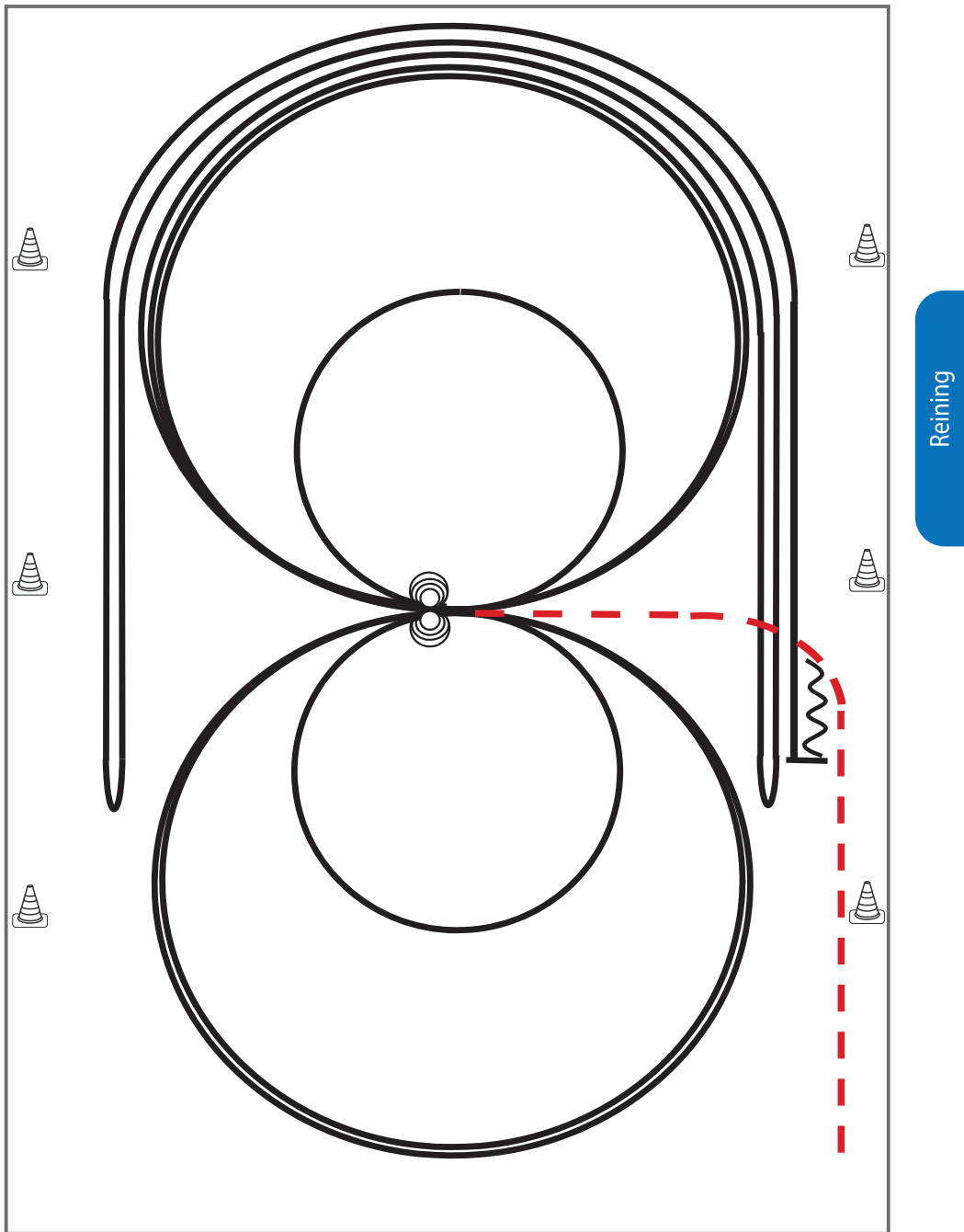

Im Trab zur Mitte der Bahn. Beginn der Aufgabe aus dem Schritt oder aus dem Stand.

- 1) 4 Spins **links**, Verharren
 - 2) 4 Spins **rechts**, Verharren
 - 3) 3 Zirkel Galopp (**rechts**), 1. groß und schnell, **2. klein** und langsam, 3. groß und schnell, Galoppwechsel bei X
 - 4) 3 Zirkel Galopp (**links**), 1. groß und schnell, **2. klein** und langsam, 3. groß und schnell, Galoppwechsel bei X
 - 5) Galopp (**rechts**) auf dem Zirkel, der nicht geschlossen wird, Run Down entlang der langen Seite, Sliding Stop mind. 6,00 m von der Bande entfernt hinter dem **Mittelmarker**, Rollback **links**, kein Verharren
 - 6) Galopp (**links**) auf dem Zirkel, der nicht geschlossen wird, Run Down entlang der langen Seite, Sliding Stop mind. 6,00 m von der Bande entfernt hinter dem **Mittelmarker**, Rollback **rechts**, kein Verharren
 - 7) Galopp (**rechts**) auf dem Zirkel, der nicht geschlossen wird, Run Down entlang der langen Seite, Sliding Stop mind. 6,00 m von der Bande entfernt hinter dem **Mittelmarker**, Rückwärtsrichten mind. 3,00 m, Verharren
- Der Reiter muss das Kopfstück zur Gebisskontrolle vor dem Richter abnehmen.

Trab	---
Galopp	—
Rückwärts	⋈

Reining

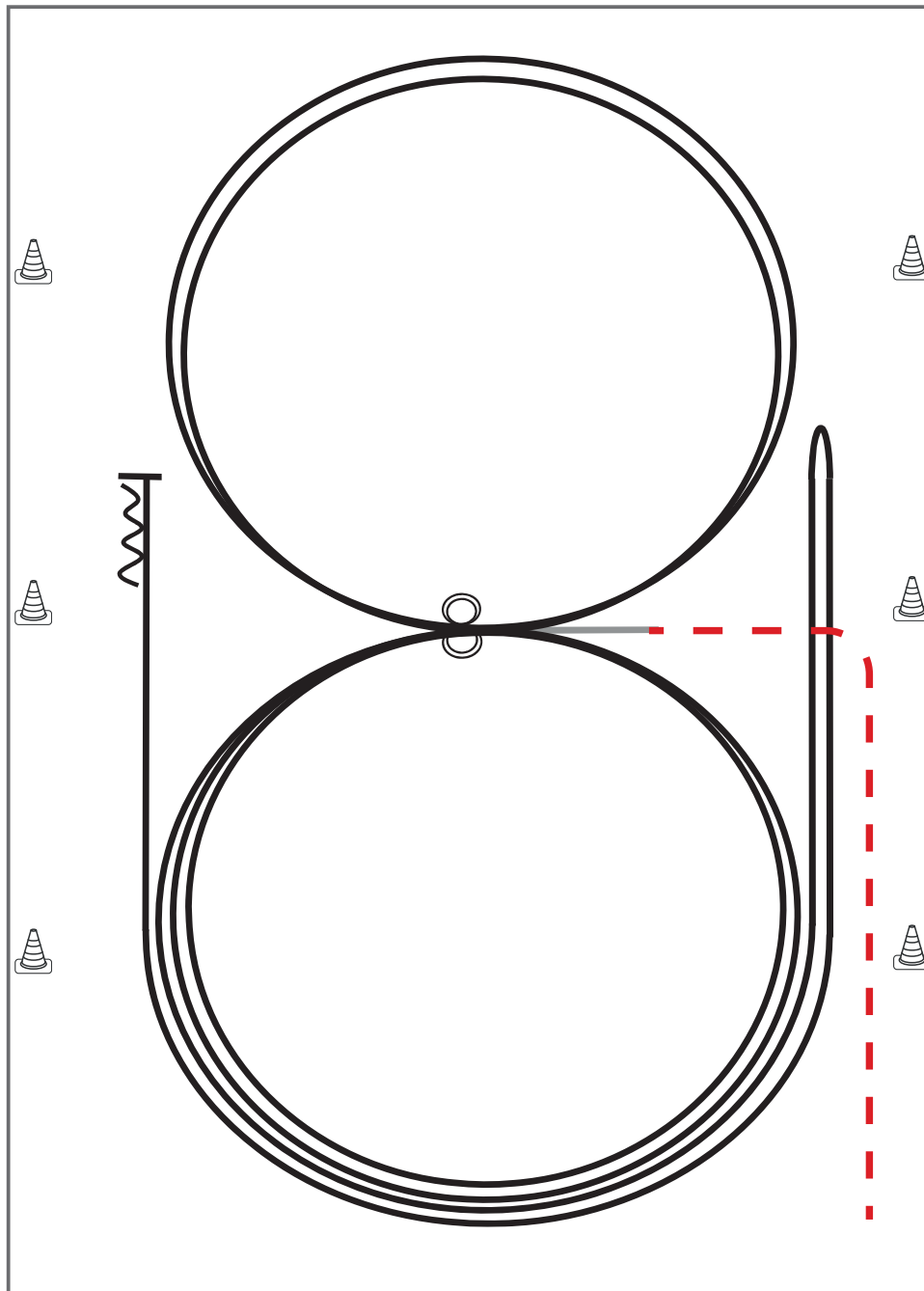

Im Trab zur Mitte der Bahn.

Beginn der Aufgabe aus dem Schritt oder aus dem Stand.

- 1) 2 Zirkel Galopp (**links**), Stop bei X, Verharren
- 2) 2 Spins **links**, Verharren
- 3) 2 Zirkel Galopp (**rechts**), Stop bei X, Verharren
- 4) 2 Spins **rechts**, Verharren
- 5) Galopp (**links**) auf dem Zirkel, der nicht geschlossen wird, Run Down entlang der langen Seite, Stop mind. 6,00 m von der Bande entfernt hinter dem **Mittelmarker**, Rollback **rechts**, kein Verharren
- 6) Galopp (**rechts**) auf dem Zirkel, der nicht geschlossen wird, Run Down entlang der langen Seite, Stop mind. 6,00 m von der Bande entfernt hinter dem **Mittelmarker**, Rückwärtsrichten mind. 3,00 m, Verharren

Trab	-----
Galopp	—————
Rückwärts	~~~~~

Der Reiter muss das Kopfstück zur Gebisskontrolle vor dem Richter abnehmen.

Reining Pattern 5

Reining

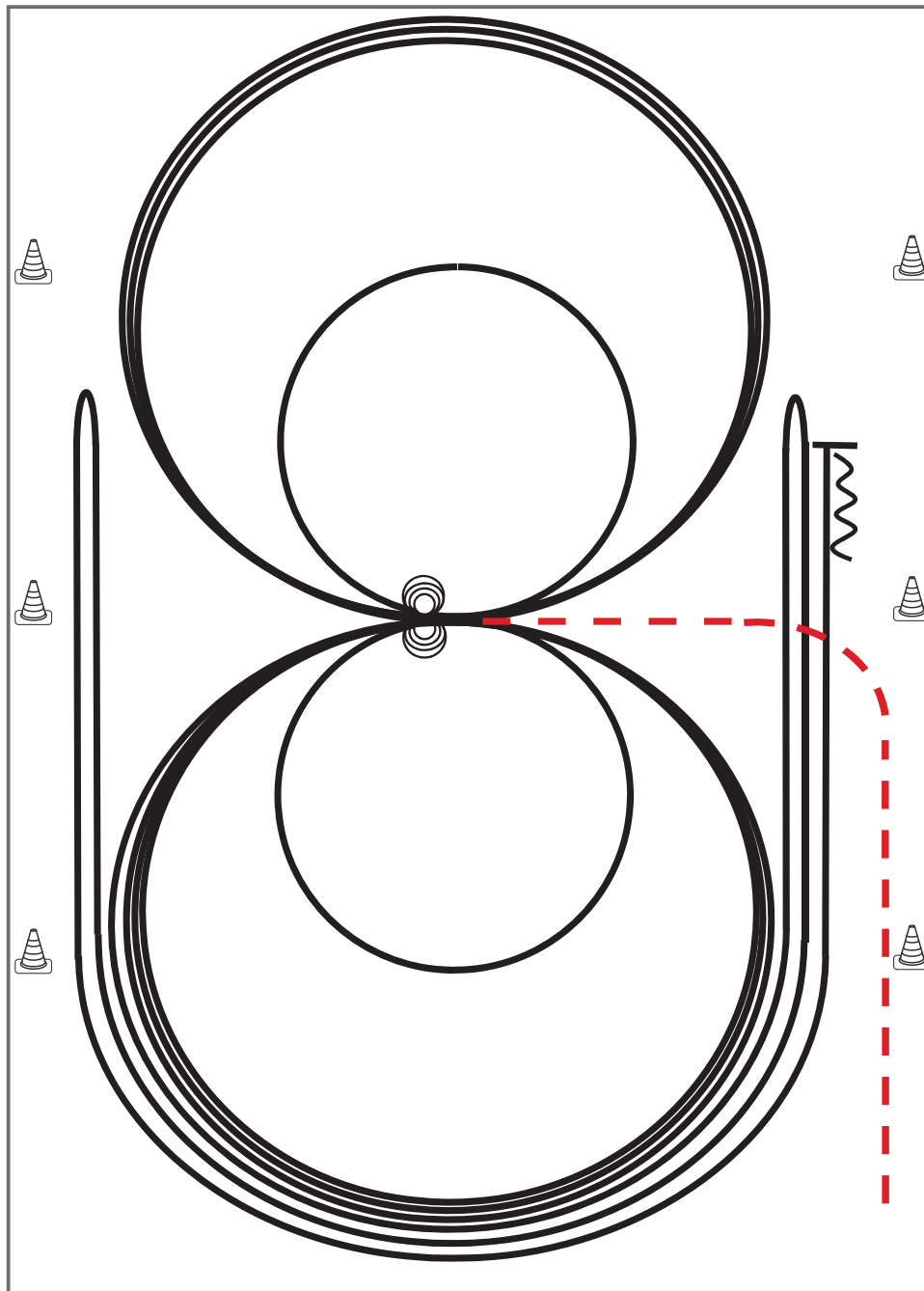

Im Trab zur Mitte der Bahn. Beginn der Aufgabe aus dem Schritt oder aus dem Stand.

- 1) 3 Zirkel Galopp (**links**), 1. + 2. groß und schnell, **3. klein** und langsam, Stop bei X
- 2) 4 Spins **links**, Verharren
- 3) 3 Zirkel Galopp (**rechts**), 1. + 2. groß und schnell, **3. klein** und langsam, Stop bei X
- 4) 4 Spins **rechts**, Verharren
- 5) 1 Zirkel Galopp (**links**) groß und schnell, Galoppwechsel bei X, 1 Zirkel Galopp (**rechts**) groß und schnell, Galoppwechsel bei X (figure 8)
- 6) Galopp (**links**) auf dem Zirkel, der nicht geschlossen wird, Run Down entlang der langen Seite, Sliding Stop mind. 6,00 m von der Bande entfernt hinter dem **Mittelmarker**, Rollback **rechts**, kein Verharren
- 7) Galopp (**rechts**) auf dem Zirkel, der nicht geschlossen wird, Run Down entlang der langen Seite, Sliding Stop mind. 6,00 m von der Bande entfernt hinter dem **Mittelmarker**, Rollback **links**, kein Verharren
- 8) Galopp (**links**) auf dem Zirkel, der nicht geschlossen wird, Run Down entlang der langen Seite, Sliding Stop mind. 6,00 m von der Bande entfernt hinter dem **Mittelmarker**, Rückwärtsrichten mind. 3,00 m, Verharren

Der Reiter muss das Kopfstück zur Gebisskontrolle vor dem Richter abnehmen.

Trab	----
Galopp	————
Rückwärts	~~~~~

Reining

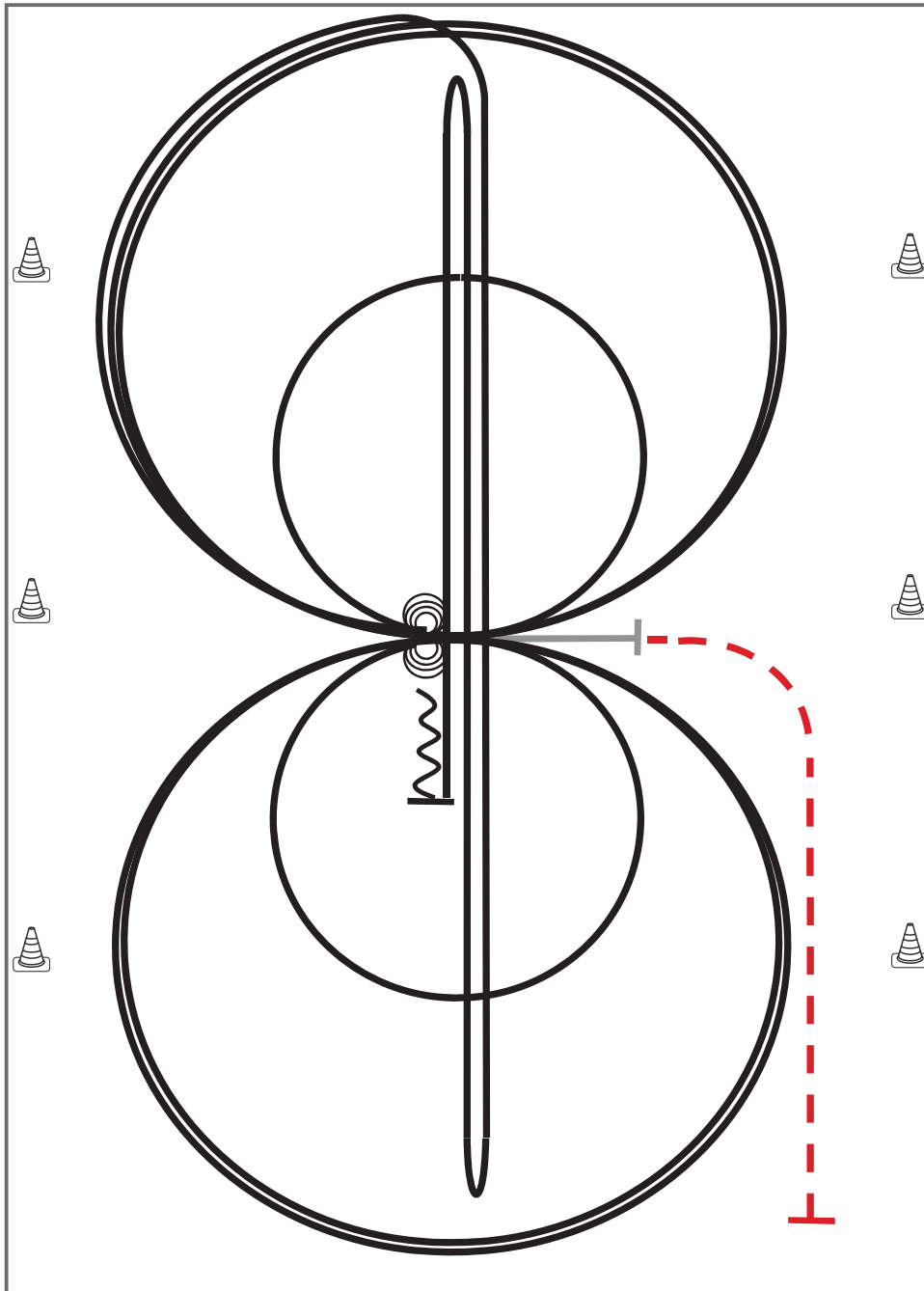

Im Trab zur Mitte der Bahn.
Beginn der Aufgabe aus dem Schritt oder aus dem Stand.

Trab	---
Galopp	—
Rückwärts	〰

- 1) 4 Spins **links**, Verharren
- 2) 4 Spins **rechts**, Verharren
- 3) 3 Zirkel Galopp (**rechts**), **1. klein** und langsam, 2. + 3. groß und schnell, Galoppwechsel bei X
- 4) 3 Zirkel Galopp (**links**), **1. klein** und langsam, 2. + 3. groß und schnell, Galoppwechsel bei X
- 5) Galopp (**rechts**) auf dem Zirkel, der nicht geschlossen wird, Run Down auf der Mittellinie, Sliding Stop hinter dem **Endmarker**, Rollback **rechts**, kein Verharren
- 6) Run Down auf der Mittellinie, Sliding Stop hinter dem **Endmarker**, Rollback **links**, kein Verharren
- 7) Run Down auf der Mittellinie, Sliding Stop hinter dem **Mittelmarker**, Rückwärtsrichten bis zur Mitte der Bahn oder mind. 3,00 m, Verharren

Der Reiter muss das Kopfstück zur Gebisskontrolle vor dem Richter abnehmen.

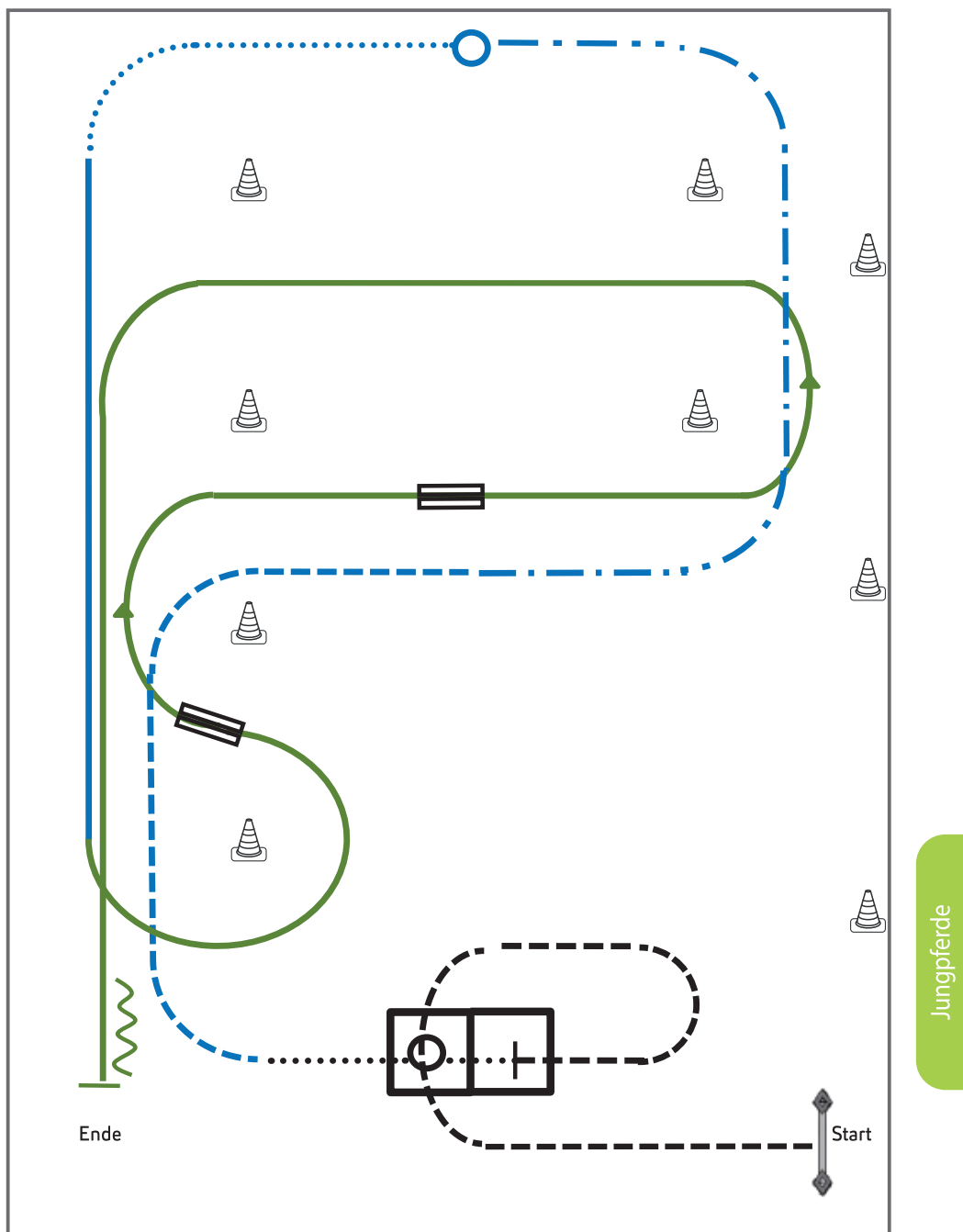
Youngstars Challenge Pattern 4 (6j.) (Empfohlen für Hallen oder Plätze ab 30x60m)

Jungpferde

- 1) Tor (TH)
- 2) Jog over, Jog in, Stop (TH)
- 3) Walk in, 360° Turn either way, Walk out (TH)
- 4) Trot, Extended Trot, Stop (RR)
- 5) Turn 360° (each direction either way first) (RR)
- 6) Walk, Lope (RR)
- 7) Galoppwechsel auf der Linie (WR)
- 8) Galoppwechsel mit Seitenwechsel (WR)
- 9) Linksgalopp, Stop, Rückwärtsrichten (WR)

Legende:	
Schritt
Trab	- . - . - .
Galopp	————
Wechselzone	————
Rückwärts	~~~~~

Jungferde

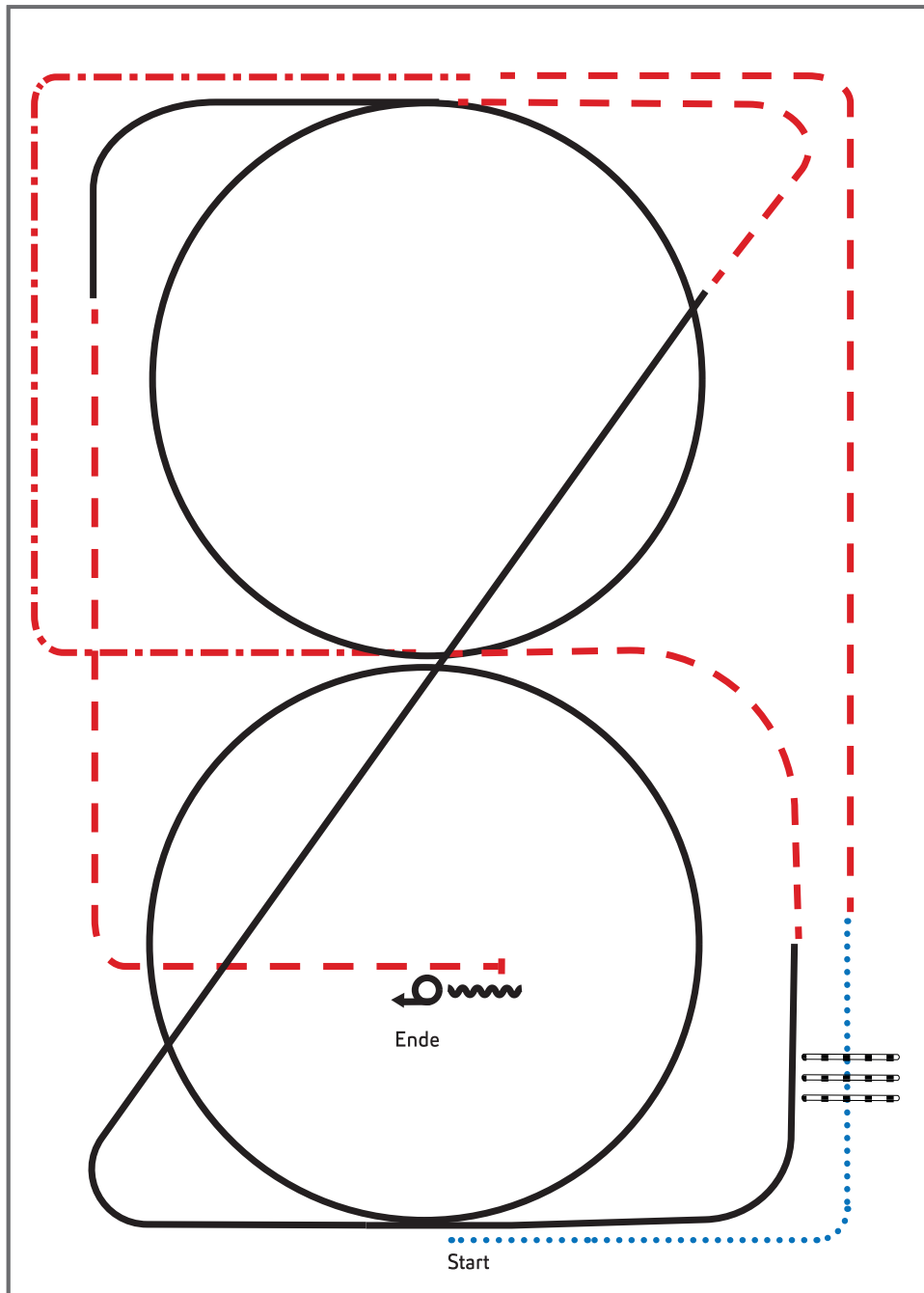

- 1) Walk, Walk over, Walk
- 2) Trot, extended Trot corners, Trot
- 3) Lope RL circle, Lope
- 4) Trot, Lope LL circle, Trot
- 5) Stop, Back up
- 6) Turn 360° left or right

Legende:

Schritt	
Trab	
Galopp	
Wechselzone	
Rückwärts	

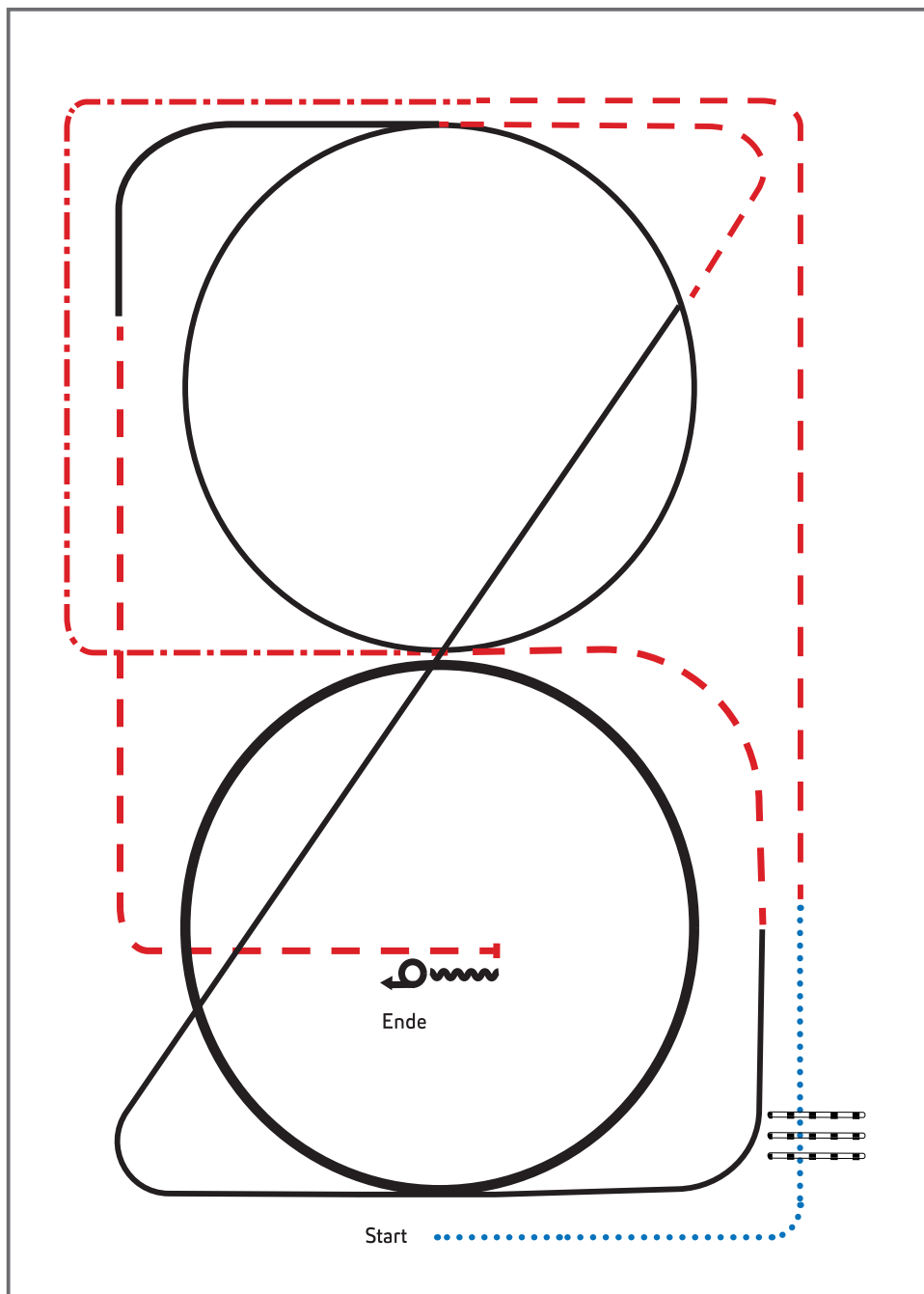

Jungferde

- 1) Walk, Walk over, Walk
- 2) Trot, extended Trot corners, Trot
- 3) Lope RL, extended Lope circle, Lope
- 4) Trot, Lope LL circle, Trot
- 5) Stop, Back Up
- 6) Turn 360° left or right

Legende:	
Schritt	
Trab	
Galopp	
Wechselzone	
Rückwärts	

Jungferde Basis Pattern 6 (5j.)

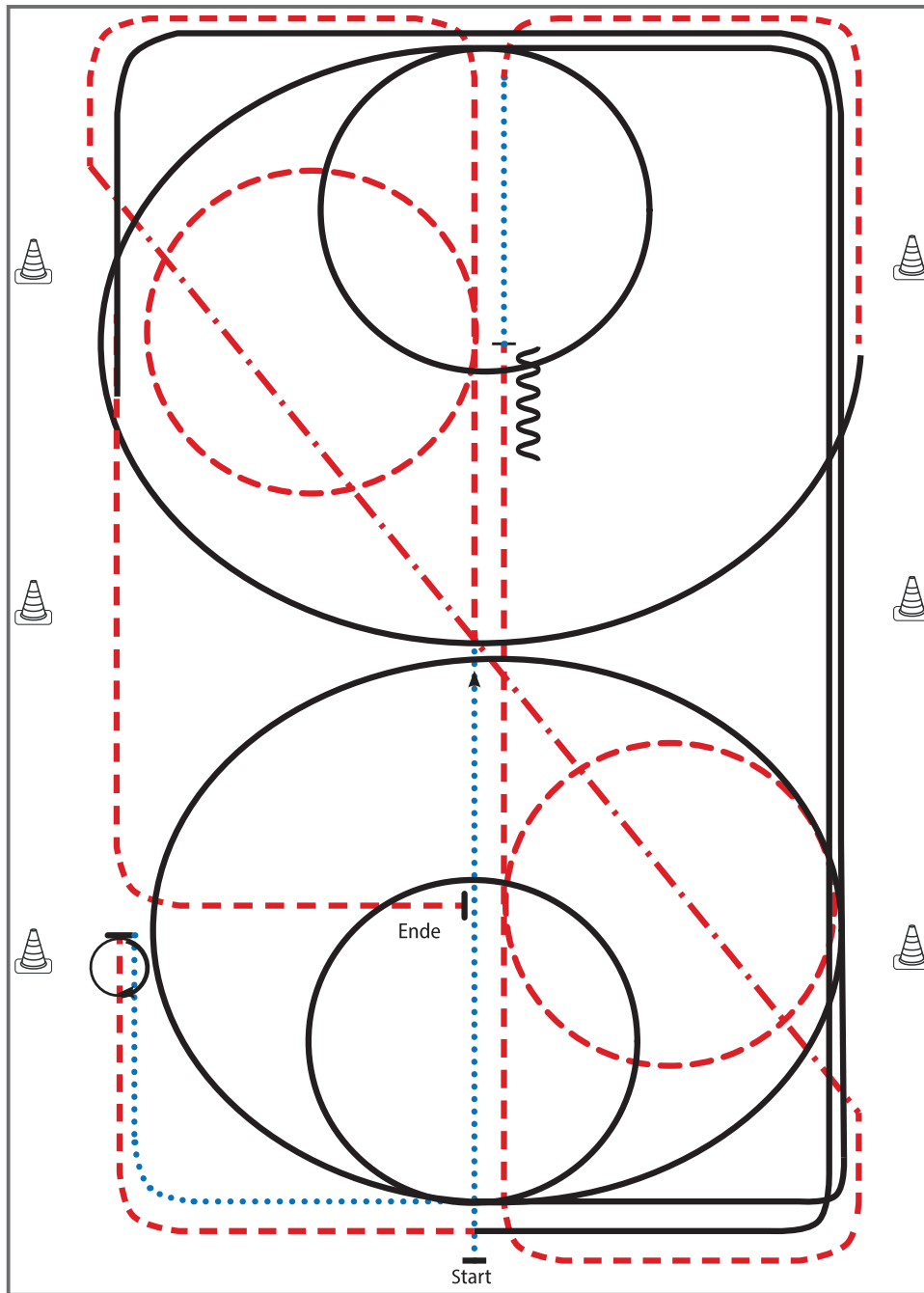

- 1) Schritt durch die Länge der Bahn, Trab bei X, Volte (**links**), ganze Bahn
- 2) Verstärkter Trab auf der Diagonalen, Trab durch die Länge der Bahn, Volte (**rechts**), weiter durch die Länge der Bahn
- 3) Stop, Rückwärts (mind. 2 Pferdelängen), Schritt, Trab ganze Bahn
- 4) **Rechts**galopp 3/4 Zirkel, 1 Volte, ganze Bahn, Trab
- 5) Stop, 540° HHW (**rechts**), Schritt
- 6) **Links**galopp 1 Zirkel, 1 Volte, ganze Bahn, Trab, Stop auf Höhe der Mittellinie

Legende:	
Schritt
Trab	- . - . - .
Galopp	—————
Wechselzone	—————
Rückwärts	~~~~~

Jungferde Basis Pattern 5 (4j.)

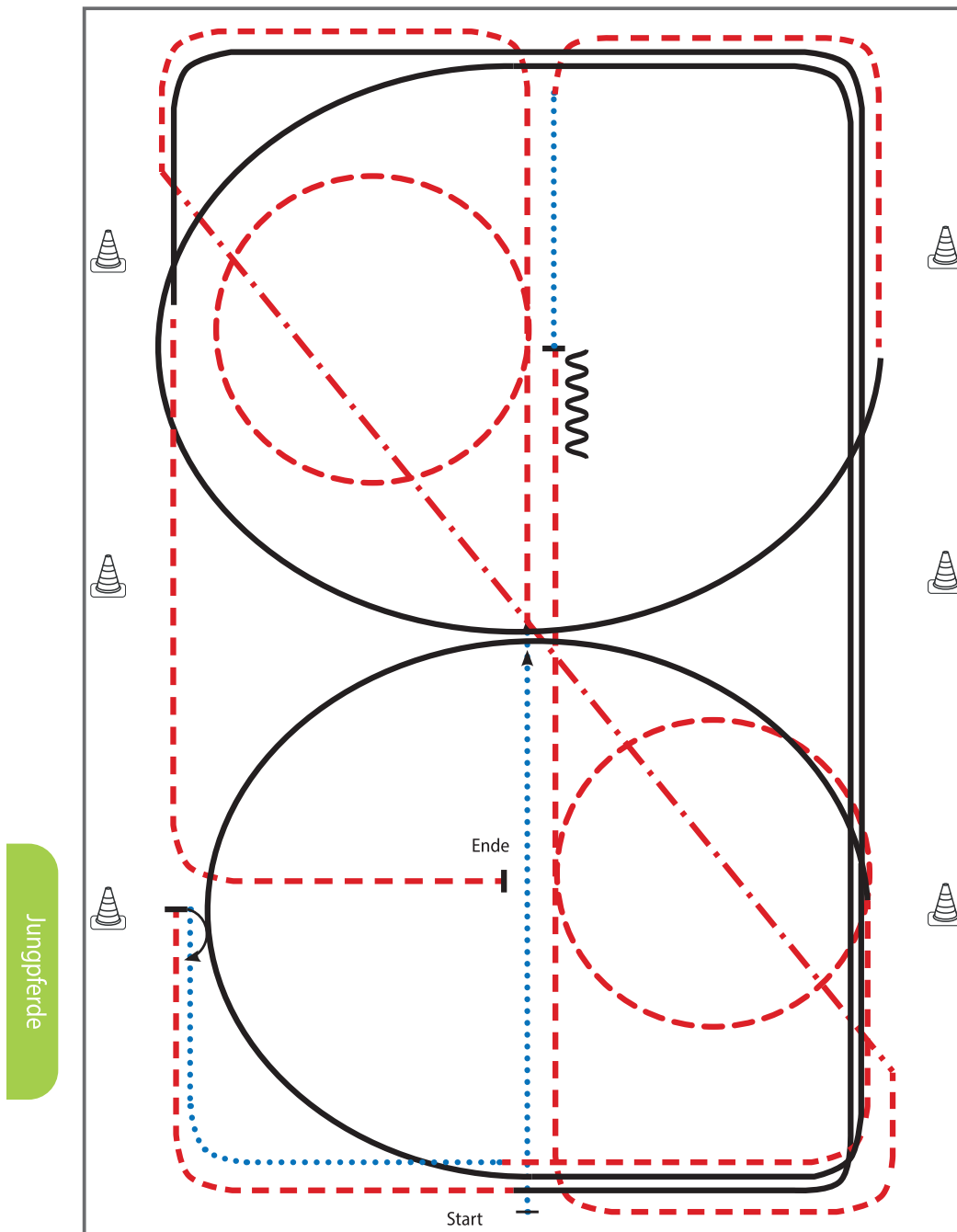

- 1) Schritt durch die Länge der Bahn, Trab bei X, Volte (**links**), ganze Bahn
- 2) Verstärkter Trab auf der Diagonalen, Trab durch die Länge der Bahn, Volte (**rechts**), weiter durch die Länge der Bahn
- 3) Stop, Rückwärts (mind. 2 Pferdelängen), Schritt, Trab ganze Bahn
- 4) **Rechts**galopp 3/4 Zirkel, ganze Bahn, Trab
- 5) Stop, 180° HHW (rechts), Schritt, Trab, ganze Bahn
- 6) **Links**galopp 3/4 Zirkel, ganze Bahn, Trab, Stop auf Höhe der Mittellinie

Legende:	
Schritt
Trab	- . - . - .
Galopp	————
Wechselzone	=====
Rückwärts	~~~~~

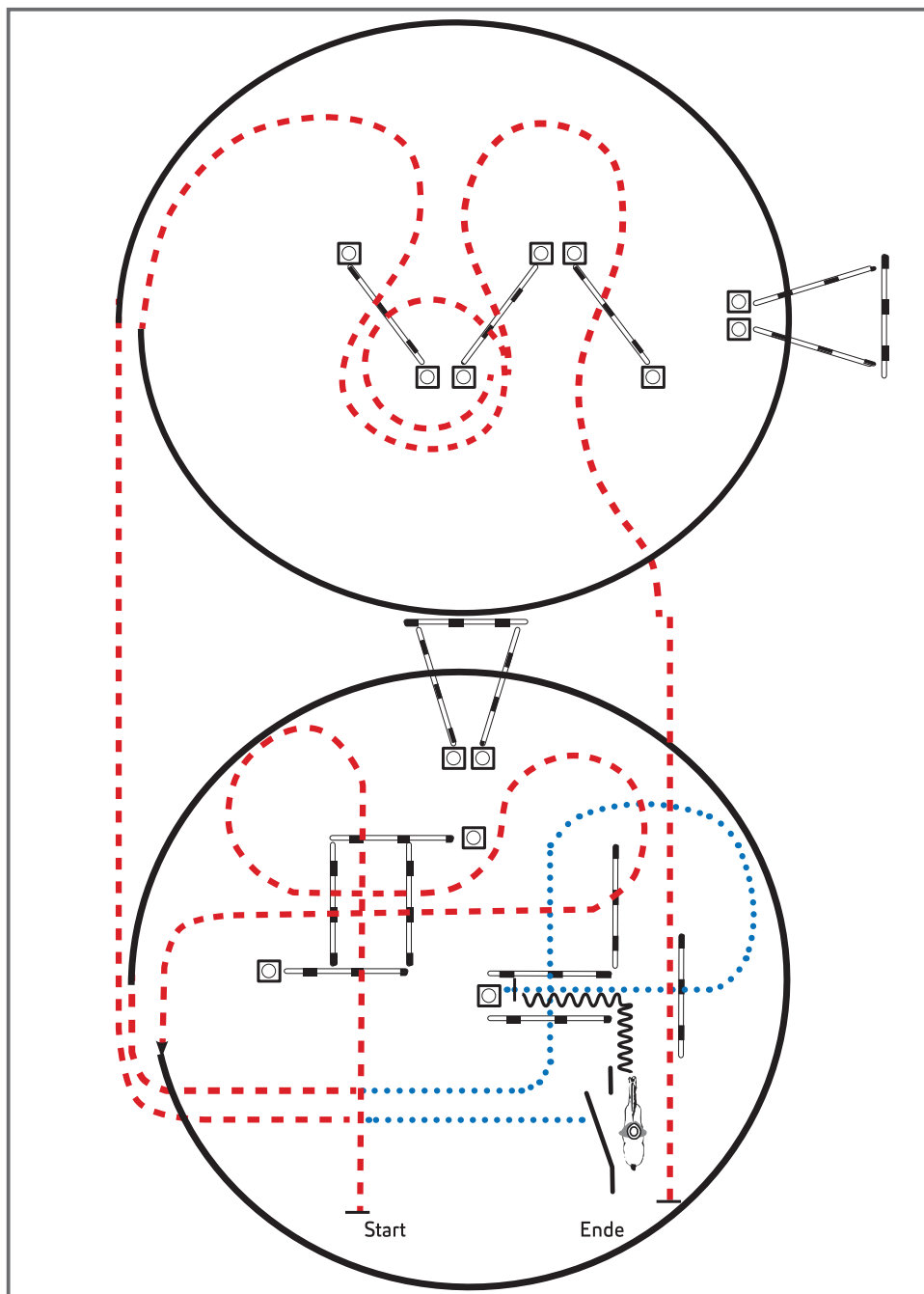
Jungpferde Trail Pattern 4 (5j.)

Jungpferde

- 1) Trabstangen (4,00 m, 2,00 m)
- 2) Linksgalopp Galoppstangen (Abstand mittig 2,00 m), Trab
- 3) Schrittstangen (Abstand 1,20 m), Schritt in Gasse
- 4) Rückwärts L zum Tor, Seiltor (linke Hand)
- 5) Schritt, Trab, Rechtsgalopp Galoppstangen (Abstand mittig 2,00 m)
- 6) Trabstangen

Legende:	
Schritt	
Trab	
Galopp	
Wechselzone	
Rückwärts	

Jungpferde

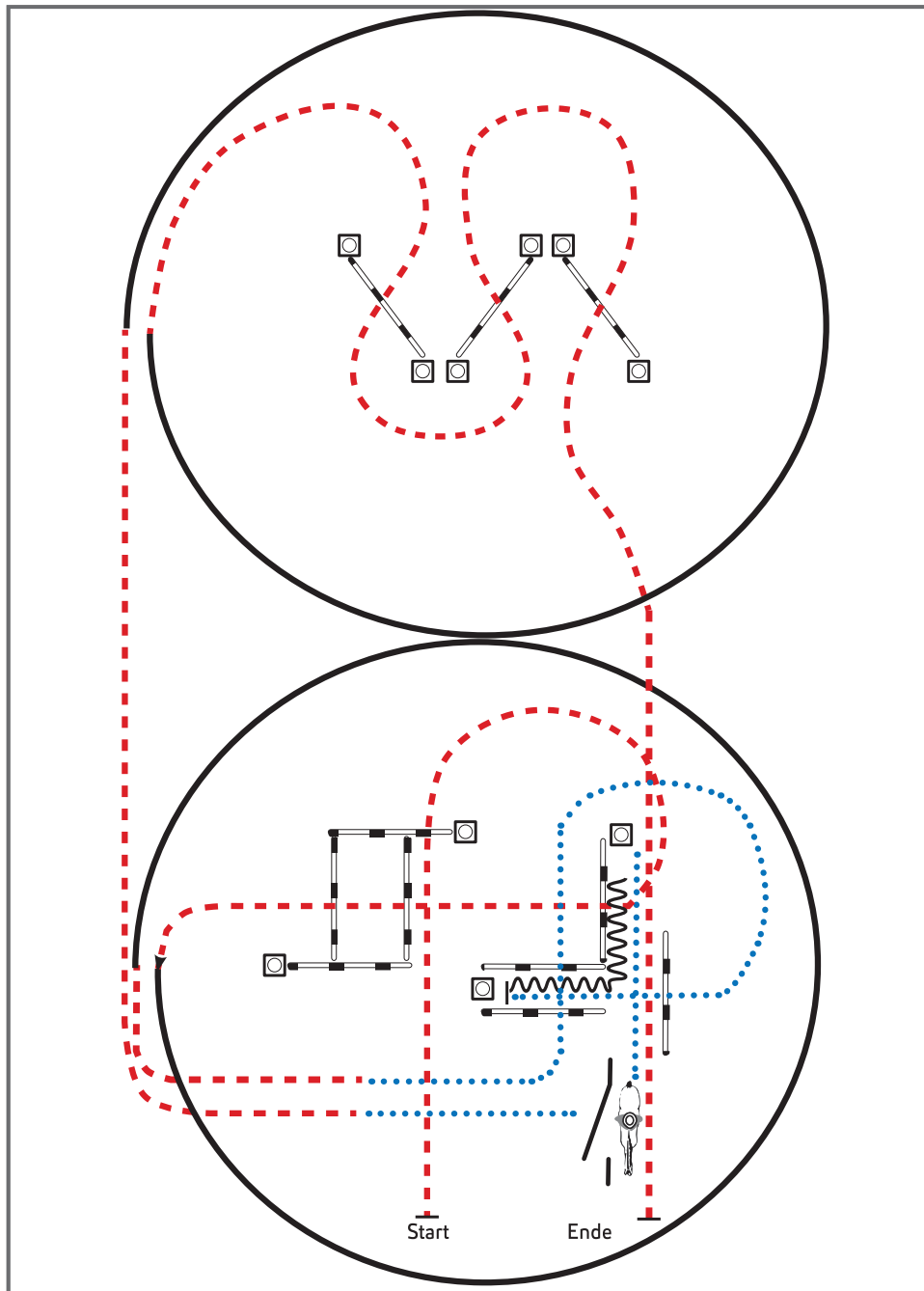

- 1) Trabstangen (2,00 m)
- 2) Linksgalopp, Trab
- 3) Schrittstangen (1,20 m), Schritt in Gasse
- 4) Rückwärts L, Schritt zum Tor, Seiltor (rechte Hand)
- 5) Schritt, Trab, Rechtsgalopp
- 6) Trabstangen

Legende:

Schritt
Trab	- . - . - .
Galopp	—————
Wechselzone	
Rückwärts	~~~~~



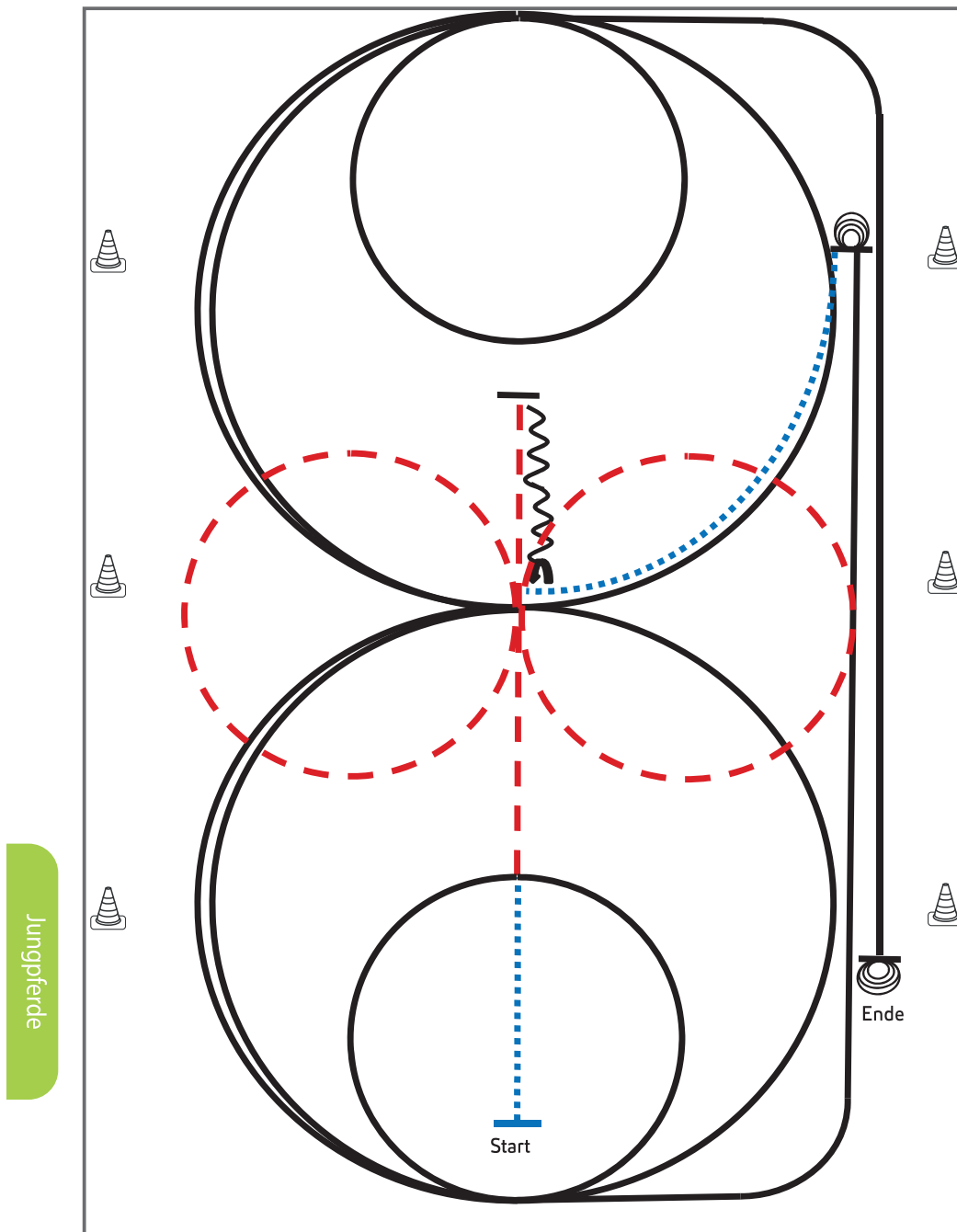

Jungferde Reining Pattern 1 (4j./5j.)

Jungferde

- 1) Schritt und Trab durch die Länge der Bahn, bei X eine Voltenacht (opt. li./re. beginnend), Trab
- 2) Stop hinter X, Rückwärtsrichten bis X, ¼ Turn **links**
- 3) 2½ Zirkel Galopp (**links**), 1½ groß, **2. klein** (alle Zirkel gleichbleibendes Tempo)
- 4) Run Down entlang der langen Seite, Sliding Stop mind. 6,00 m von der Bande entfernt hinter dem Endmarker
- 5) 3½ Spins **links**, Verharren
- 6) Schritt bis X, 2½ Zirkel Galopp (**rechts**), 1½ groß, **2. klein** (alle Zirkel gleichbleibendes Tempo)
- 7) Run Down entlang der langen Seite, Sliding Stop mind. 6,00 m von der Bande entfernt hinter dem **Endmarker**
- 8) 3½ Spins **rechts**, Verharren

Trab	---
Galopp	—
Rückwärts	~~~~~

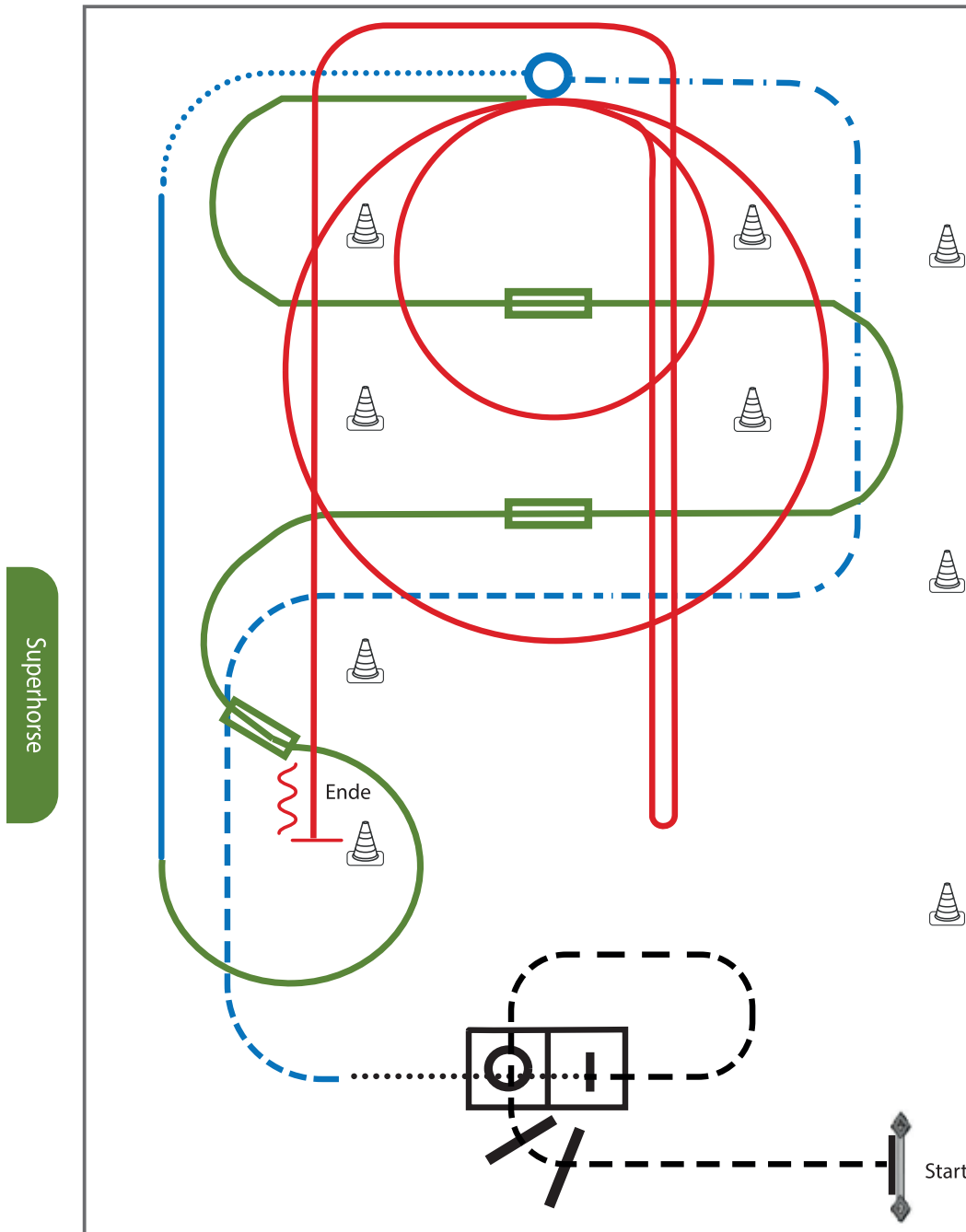
Der Reiter muss das Kopfstück zur Gebisskontrolle vor dem Richter abnehmen.

Superhorse Pattern 3 (empfohlen für Hallen oder Plätze ab 30x60m)

- 1) Seiltor über Stange (TH)
- 2) Jog over, Jog in, Stop (TH)
- 3) Walk in, 360° Turn either way, Walk out (TH)
- 4) Trot, Extended Trot, Stop (RR)
- 5) Turn 360° (each direction either way first) (RR)
- 6) Walk, Linksgalopp (RR)
- 7) Galoppwechsel auf der Linie (WR)
- 8) Galoppwechsel mit Seitenwechsel (WR)
- 9) Galoppwechsel mit Seitenwechsel (WR)
- 10) 2 Zirkel Galopp (**rechts**), 1. groß und schnell, 2. **klein** und langsam (RN)
- 11) Rechtsgalopp, Run Down entlang der langen Seite, Sliding Stop mind. 6,00 m von der Bande entfernt hinter dem Mittelmarker, Rollback **links**, kein Verharren (RN)
- 12) Galopp (links) auf dem Zirkel, der nicht geschlossen wird, Run Down entlang der langenseite, Sliding Stop mind. 6,00 m von der Bande entfernt hinter dem Mittelmarker, Rückwärtsrichten mind. 3,00 m, Verharren (RN)

Legende:	
Schritt
Trab	-----
Galopp	—————
Wechselzone	=====
Rückwärts	~~~~~

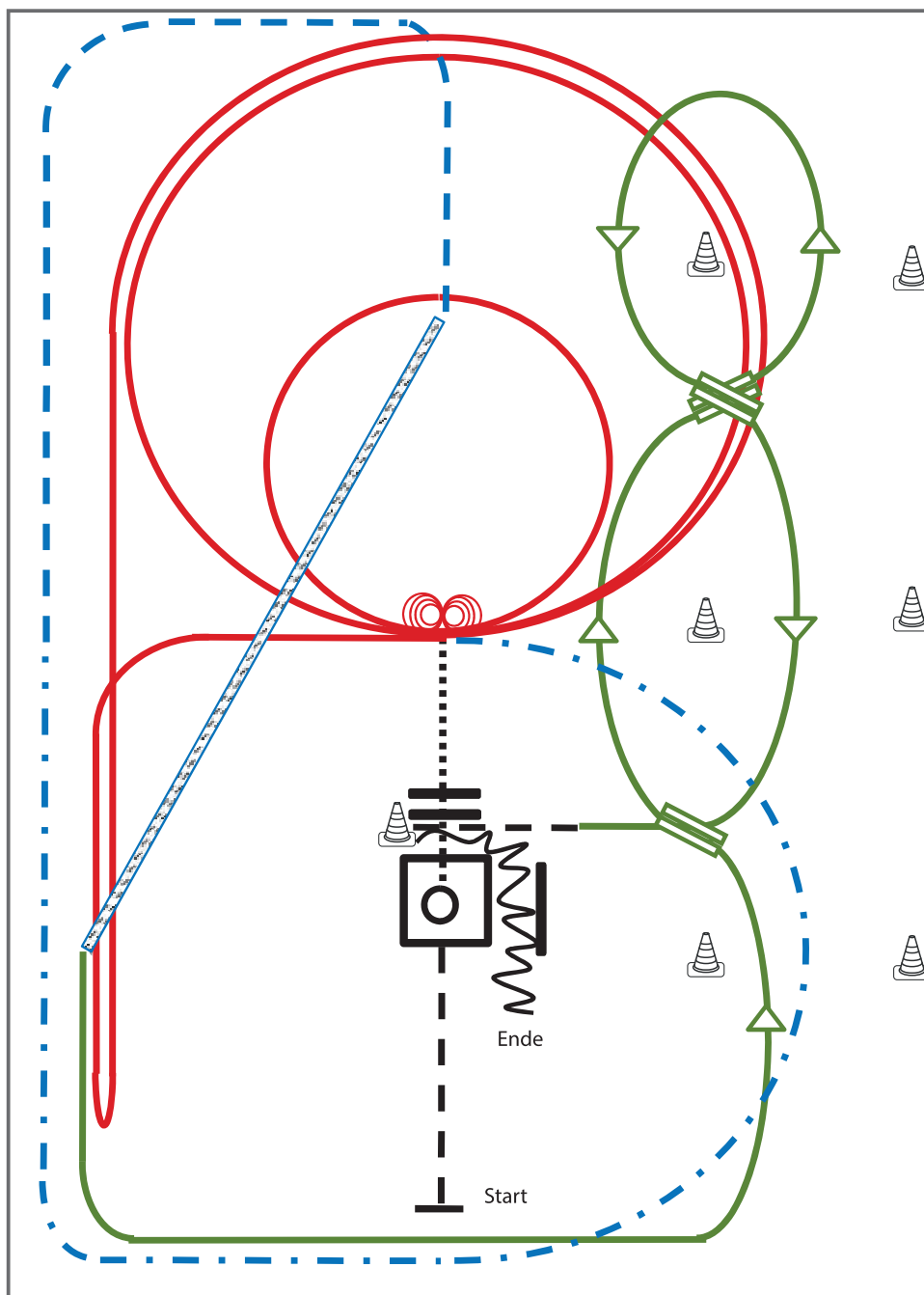
Superhorse Pattern 2 (empfohlen für Hallen oder Plätze ab 20x40m)

- 1) Jog, Jog in, 360° Turn either way (TH)
- 2) Walk out and Walk over (TH)
- 3) 4 Spins links, 4 ¼ Spins rechts (RN)
- 4) 2 Zirkel Galopp (links), 1. groß und schnell, 2. klein und langsam (RN)
- 5) Galopp (links) auf dem Zirkel, der nicht geschlossen wird, Run Down entlang der langen Seite, Sliding Stop mind. 6,00 m von der Bande entfernt hinter dem Mittelmarker, Rollback rechts, kein Verharren, Lope bis X (RN),
- 6) Extended Trot (RR)
- 7) Trot Corners (RR)
- 8) Two-Track rechts (RR)
- 9) Galoppwechsel auf der Linie (WR)
- 10) Galoppwechsel auf der Linie (WR)
- 11) Galoppwechsel auf der Linie (WR)
- 12) Jog in, Back up (TH)

Legende:	
Schritt
Trab
Galopp
Wechselzone	=====
Rückwärts	~~~~~

Pattern Ranch Riding - #24 - LK 1-3

Arenagröße:
 Mind. 20 x 40 m

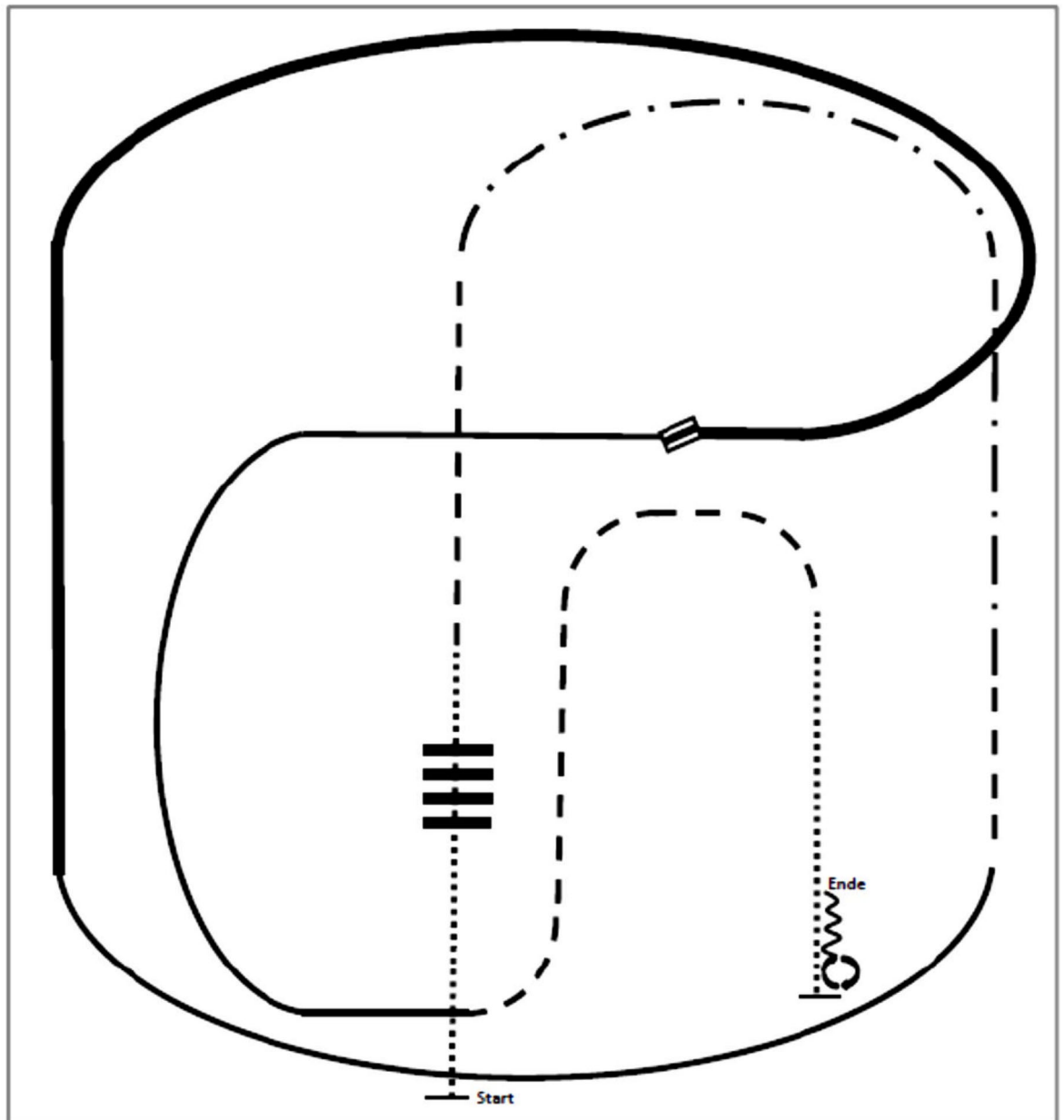

- (1) Walk over
- (2) Trot
- (3) Extended Trot, Trot
- (4) Rechtsgalopp
- (5) Extended Lope rechts
- (6) Galoppwechsel (fliegend oder einfach)
- (7) Linksgalopp
- (8) Trot
- (9) Walk
- (10) Stop, Turns 360° (beide Richtungen)
- (11) Back Up

Pattern Ranch Riding #2 - Q sen.LK 1/2

Arenagröße: mind. 20 x 40 m

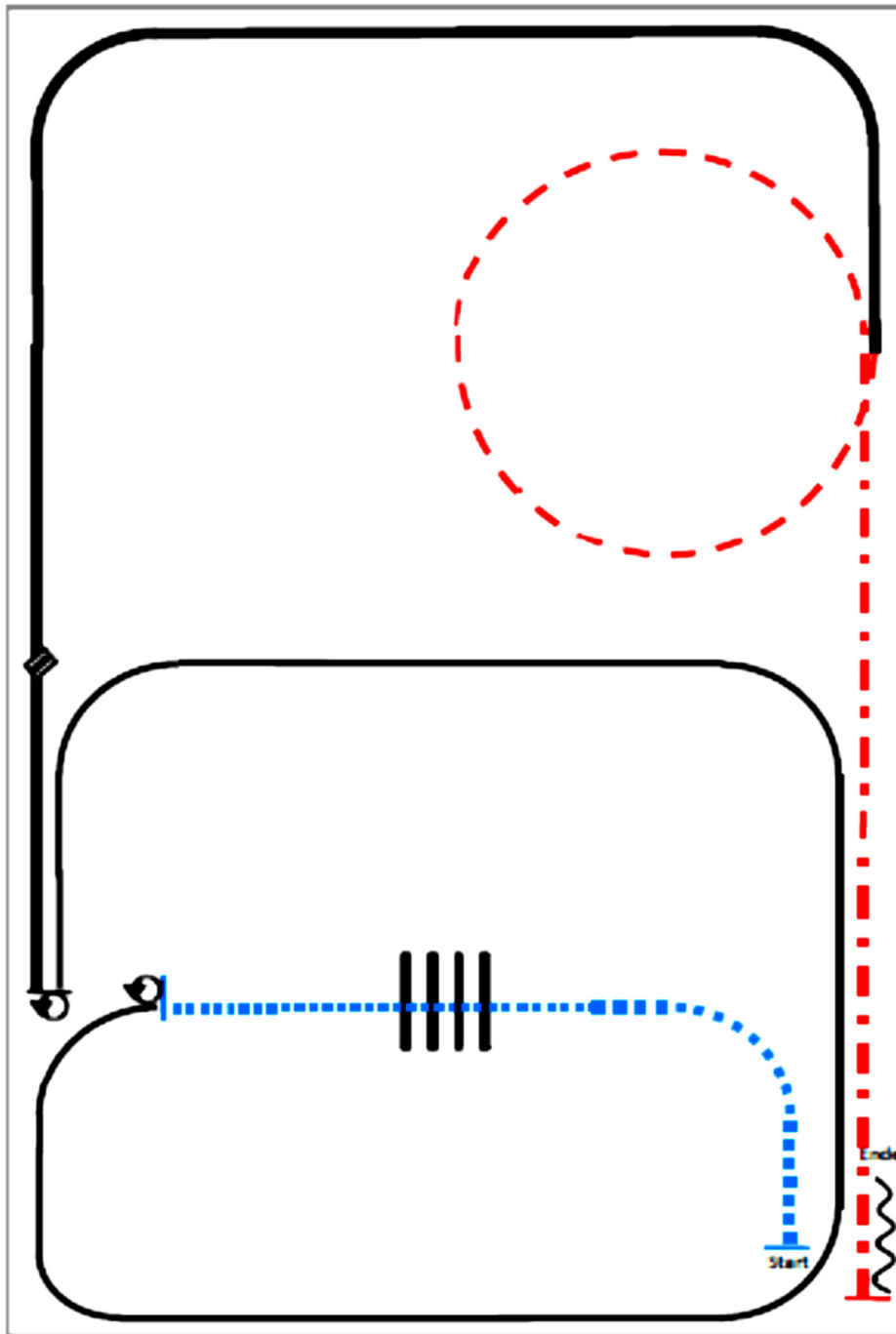

- (1) Extended Walk
- (2) Walk over, Walk
- (3) Stop, 360° Turn links
- (4) Linksgalopp
- (5) Stop, 180° Turn rechts
- (6) Linksgalopp, Galoppwechsel (fliegend oder einfach)
- (7) Rechtsgalopp, Extendes Lope
- (8) Trot kleiner Zirkel
- (9) Extended Trot
- (10) Stop, Back up

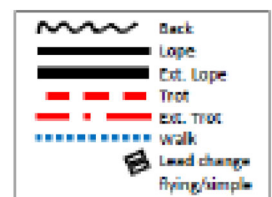

Pattern Ranch Riding #30 - LK 4/5

Arenagröße:
 Mind. 20 x 40 m

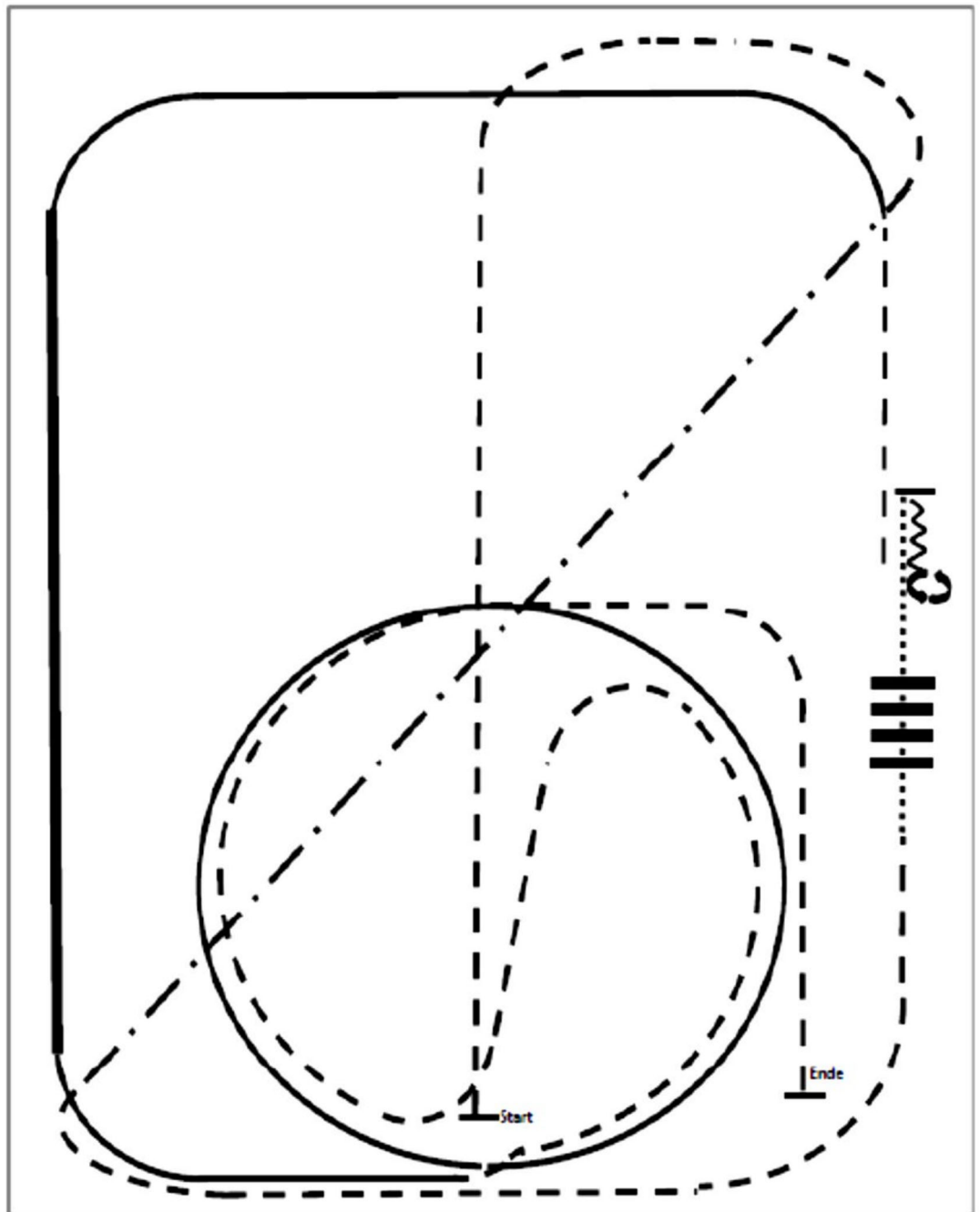

- (1) Trot
- (2) Extended Trot, Trot
- (3) Walk
- (4) Walk over
- (5) Stop, Back up
- (6) 180° Turn rechts
- (7) 180° Turn links
- (8) Trot
- (9) Linksgalopp
- (10) Extended Lope links, Linksgalopp
- (11) Trot
- (12) Rechtsgalopp
- (13) Trot, Stop

Pattern Ranch Riding #17 - Qjun. LK 1/2
LK 3

Arenagröße:
Mind. 20 x 40 m

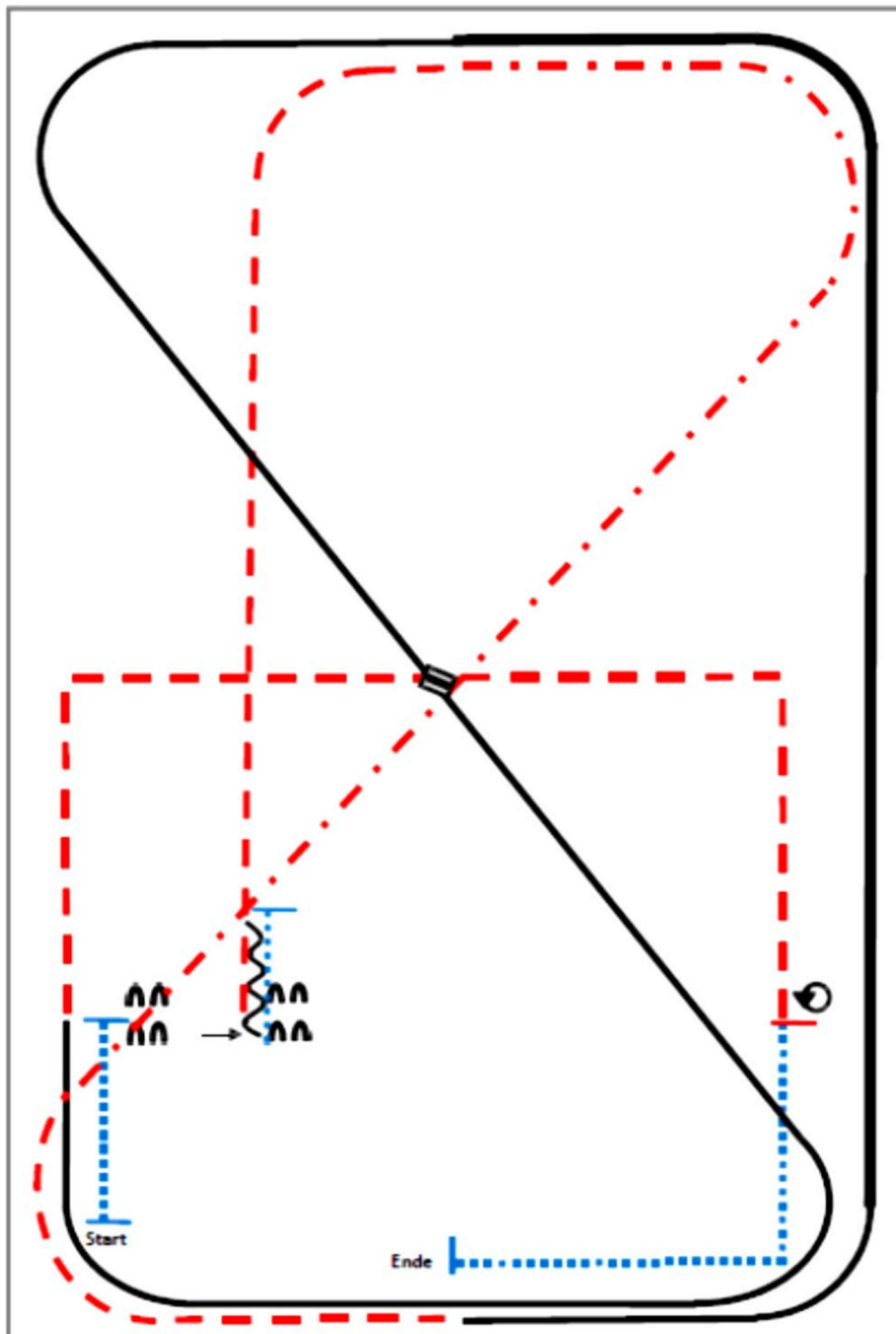

- (1) Walk, Stop
- (2) Sidepass rechts
- (3) Walk, Stop, Back up
- (4) Trot
- (5) Extended Trot, Trot
- (6) Linksgalopp
- (7) Extended Lope, Lope
- (8) Galoppwechsel (fliegend oder einfach)
- (9) Rechtsgalopp
- (10) Trot corners
- (11) Stop, 360° Turn (rechts oder links)
- (12) Walk, Stop

Pattern Ranch Riding #16 - Q jun. LK 1/2
LK 3

Arenagröße:
Mind. 20 x 40 m

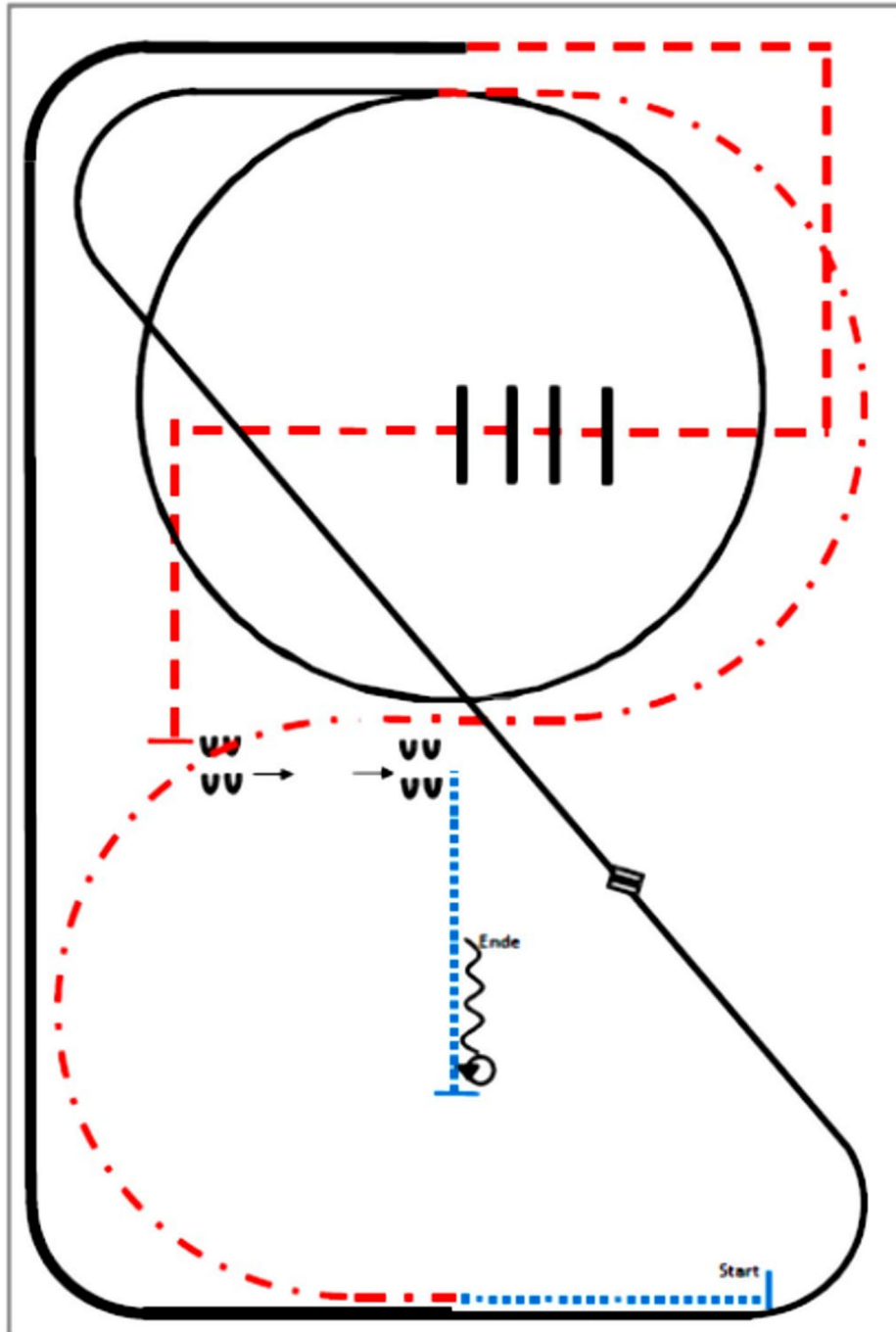

- (1) Walk
- (2) Extended Trot, Trot
- (3) 1 Zirkel Linksgalopp, Linksgalopp
- (4) Galoppwechsel (fliegend oder einfach)
- (5) Rechtsgalopp
- (6) Extended Lope
- (7) Trot corners
- (8) Trot over, Trot
- (9) Stop, Sidepass links
- (10) Walk, Stop
- (11) 360° Turn (rechts oder links), Back up

Pattern Ranch Riding #11 – Q sen. LK 1/2

Arenagröße: mind. 20 x 40 m

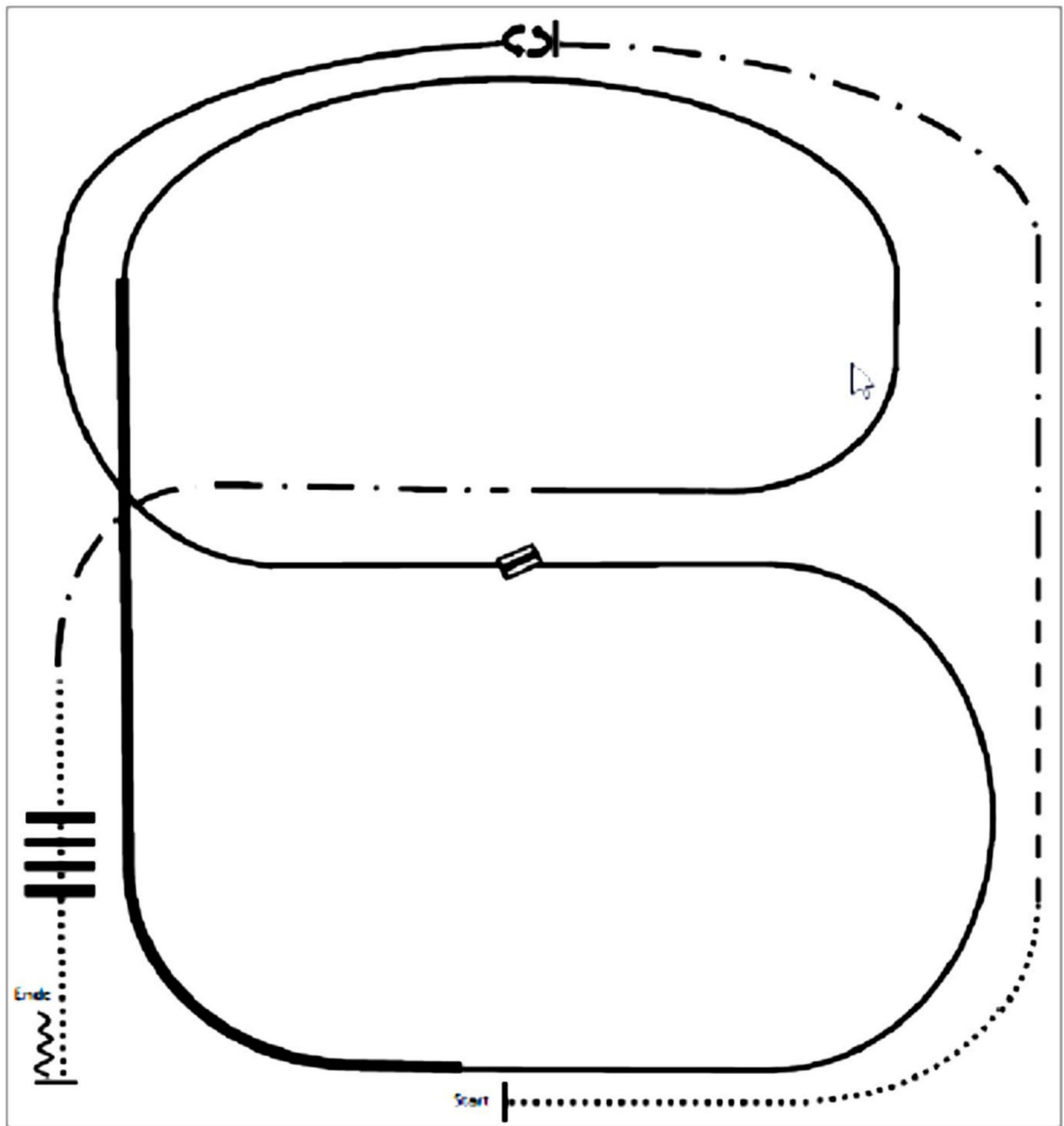

- (1) Walk
- (2) Trot
- (3) Extended Trot, Stop
- (4) 360° Turn links
- (5) Linksgalopp
- (6) Galoppwechsel (fliegend oder einfach)
- (7) Rechtsgalopp
- (8) Extended Lope rechts
- (9) Rechtsgalopp
- (10) Extended Trot
- (11) Walk over
- (12) Stop, Back up

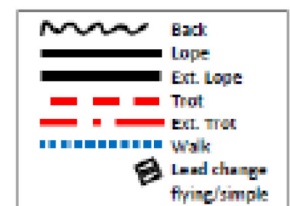

Pattern Ranch Riding #1 - Q sen. LK 1/2

Arenagröße: mind. 25 x 50 m

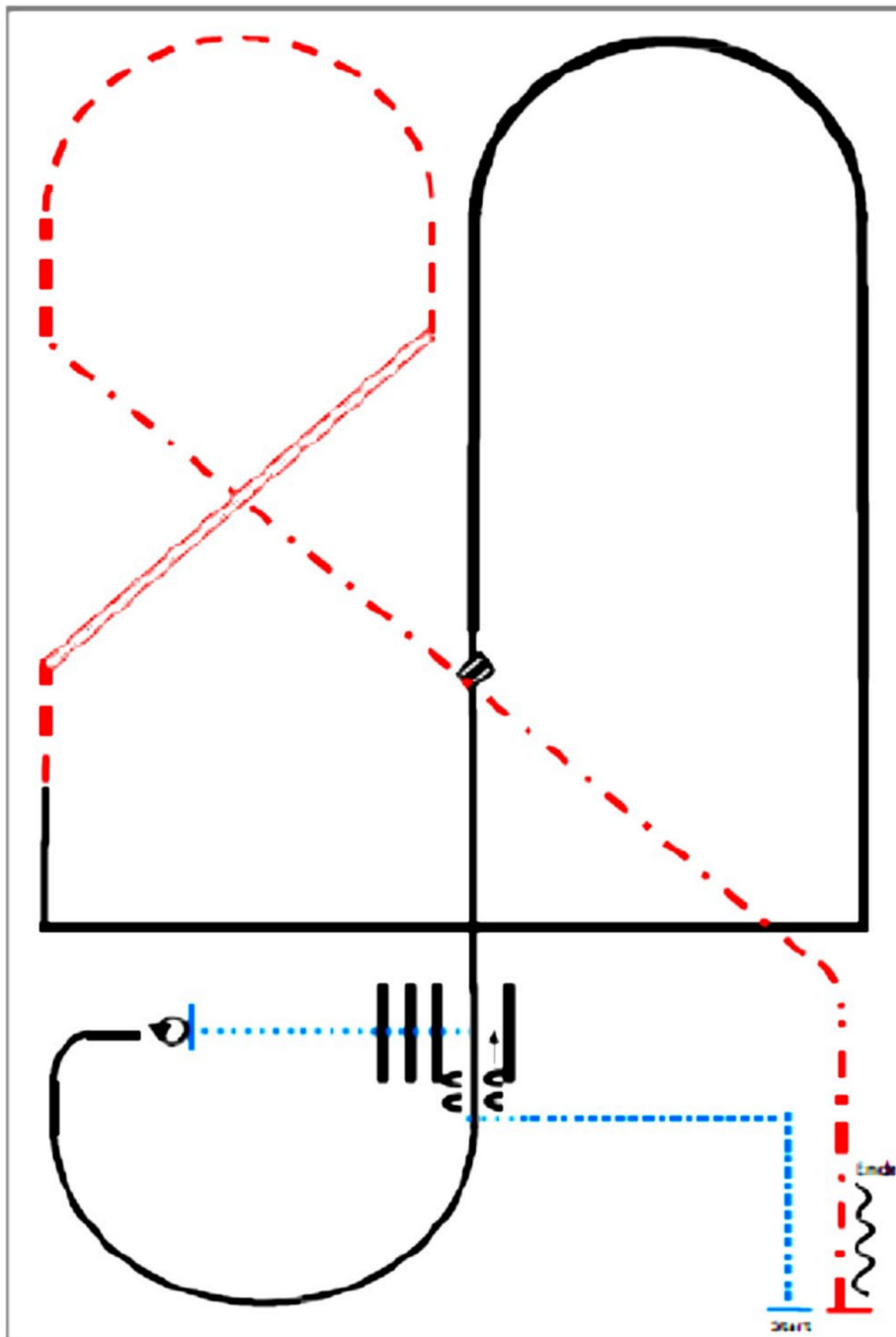

- (1) Walk corners
- (2) Sidepass rechts, Walk over
- (3) Stop, Turns 360° (beide Richtungen)
- (4) Linksgalopp
- (5) Galoppwechsel in der Mitte der Arena (fliegend oder einfach), Rechtsgalopp
- (6) Extended Lope rechts
- (7) Lope corners Extended Lope
- (8) Trot, Trot two track
- (9) Trot
- (10) Extended Trot
- (11) Stop, Back up

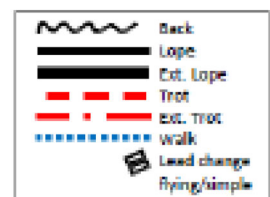

Pattern Trail – Set 4 - #6 - LK 1/2 jun. – LK 3

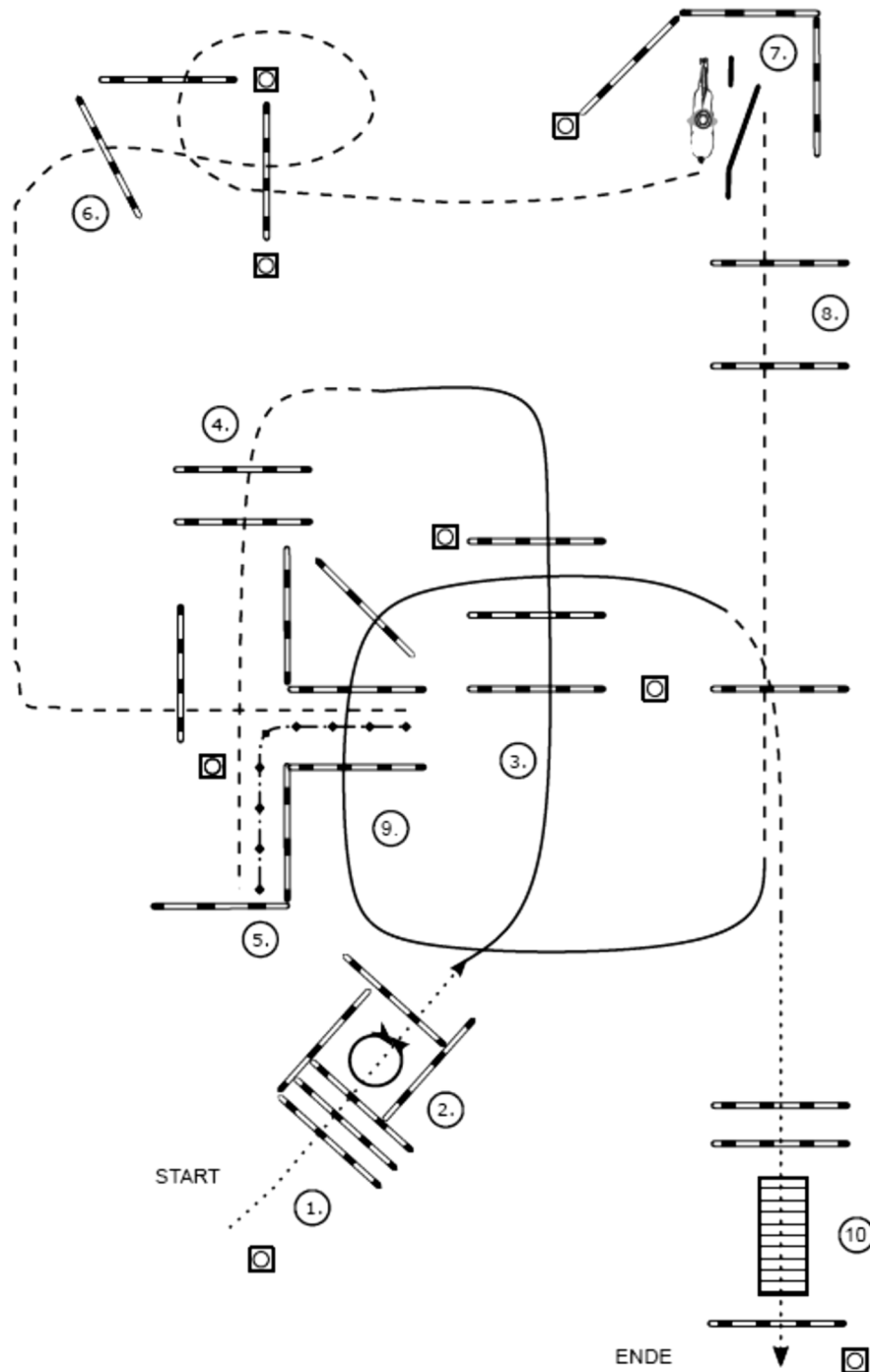

- (1) Walk over
- (2) 360° Turn (rechts oder links), Walk out
- (3) Lope over (Linksgalopp)
- (4) Jog over
- (5) Back up
- (6) Jog over
- (7) Tor
- (8) Jog over
- (9) Lope over (Rechtsgalopp), Jog over
- (10) Stop oder Übergang zum Walk, Walk over, Brücke, Walk over

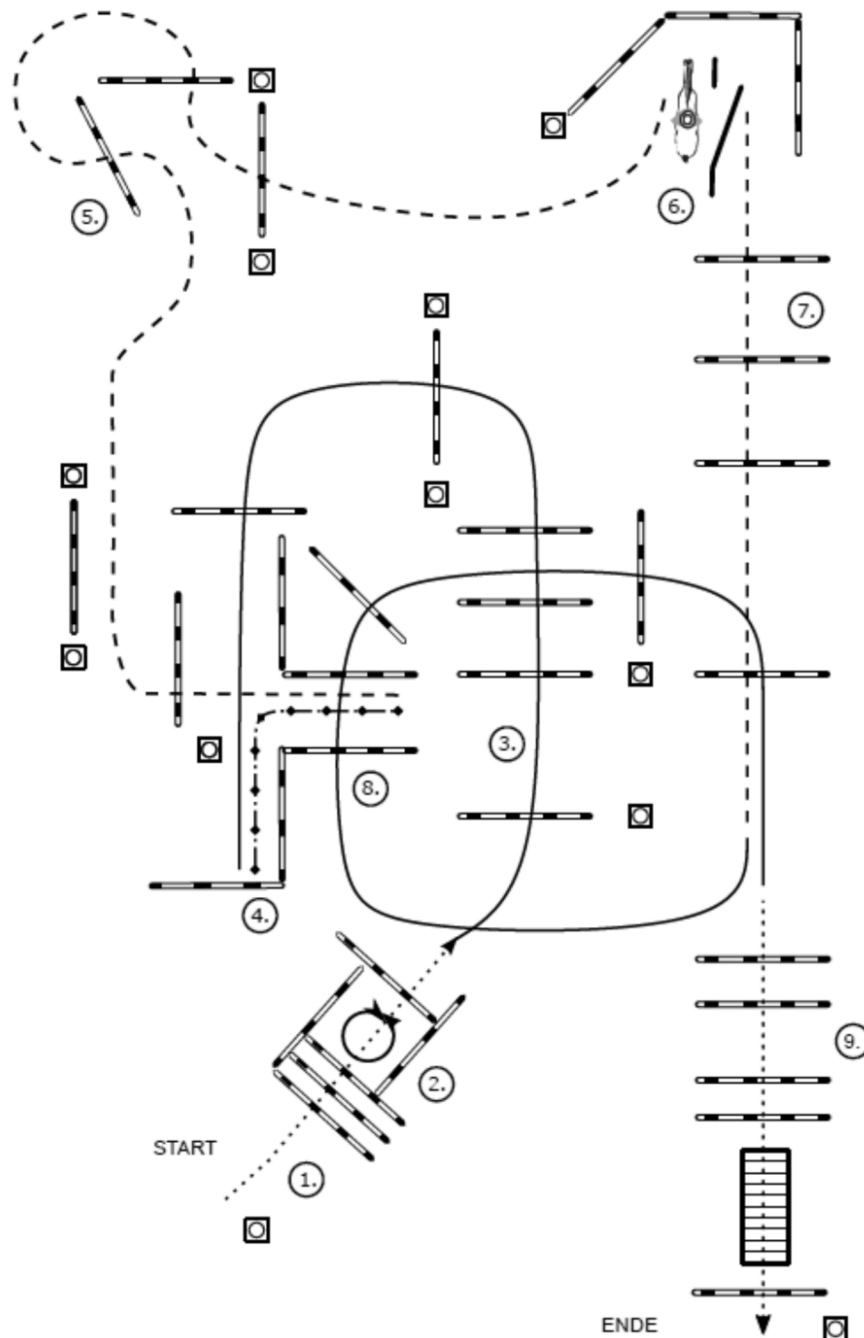

- (1) Walk over
- (2) 360° turn (rechts oder links)
- (3) Lope over (Linksgalopp)
- (4) Back up
- (5) Jog over
- (6) Tor
- (7) Jog over
- (8) Lope over (Rechtsgalopp)
- (9) Stop oder Übergang zum Walk, Walk over, Brücke, Walk over

Außenplatz 07.04.2023 LK 3 A TH

Pattern jun. Trail - Set 3 - #3 - LK 1/2 - LK 3

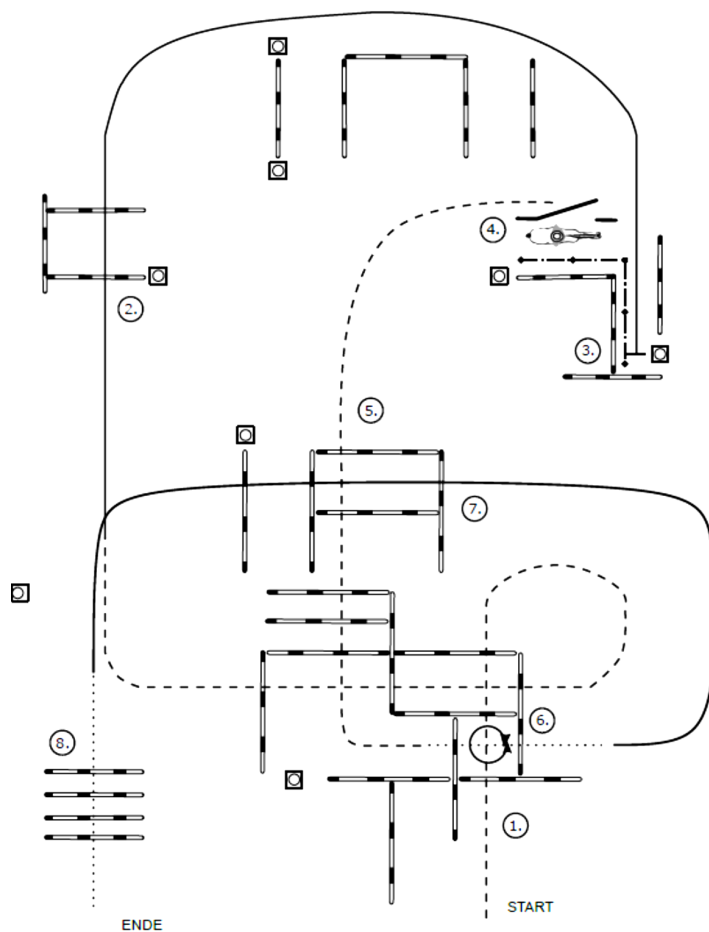

- (1) Jog over
- (2) Lope over (Rechtsgalopp), Lope in, Stop
- (3) Back up
- (4) Tor
- (5) Jog over
- (6) Stop oder Übergang zum Walk, Walk in, 360° Turn (rechts o links), Walk out
- (7) Lope over (Linksgalopp)
- (8) Walk over

Außenplatz 07.04.2023 LK 4/5 & 3/4B TH

Pattern 2020 – Trail-Set 1 - #3 - LK 4/5

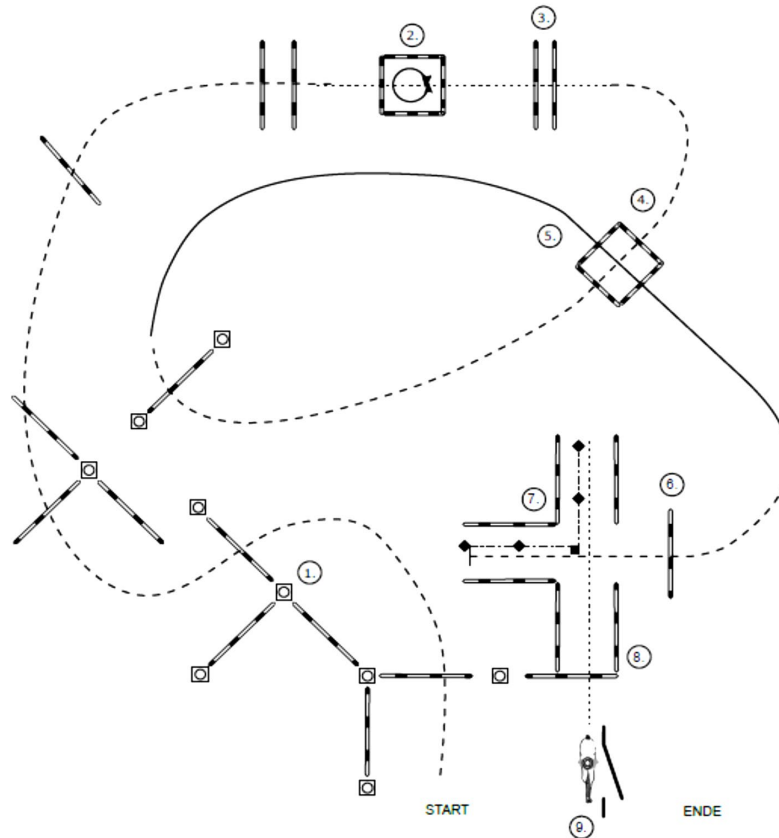

- (1) Jog Slalom
- (2) Walk in, 360° Turn (rechts oder links), Walk out
- (3) Walk over
- (4) Jog over
- (5) Lope over
- (6) Jog over
- (7) Back up
- (8) Walk over
- (9) Tor mit der linken Hand

- Walk
- - - - - Jog
- Lope
- ←----- Backup
- Sidepass
- Lead
- Change



Außenplatz 09.04.2023

Q jun 1/2A TH & Q 1/2B TH

Pattern Trail – Set 5 – #4 – LK 1/2 jun.

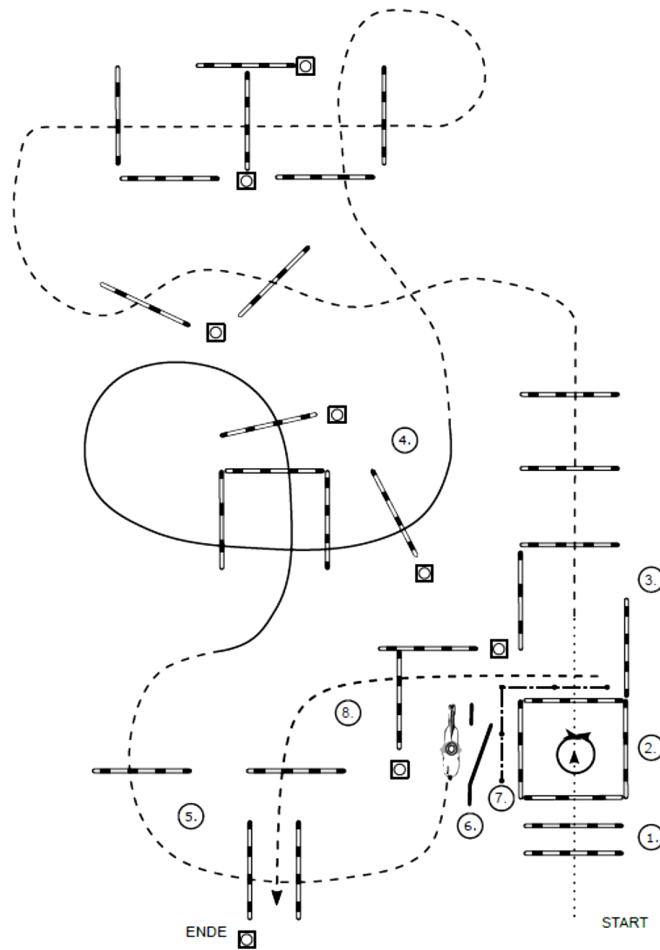

- (1) Walk in
- (2) 360° Turn (rechts oder links), Walk out
- (3) Jog over
- (4) Lope over (Rechtsgalopp)
- (5) Jog over
- (6) Tor (rechte Hand)
- (7) Back up
- (8) Jog over

Außenplatz 09.04.2023

Q sen. 1/2A TH

Pattern Trail – Set 5 - #1 - LK 1/2 sen.

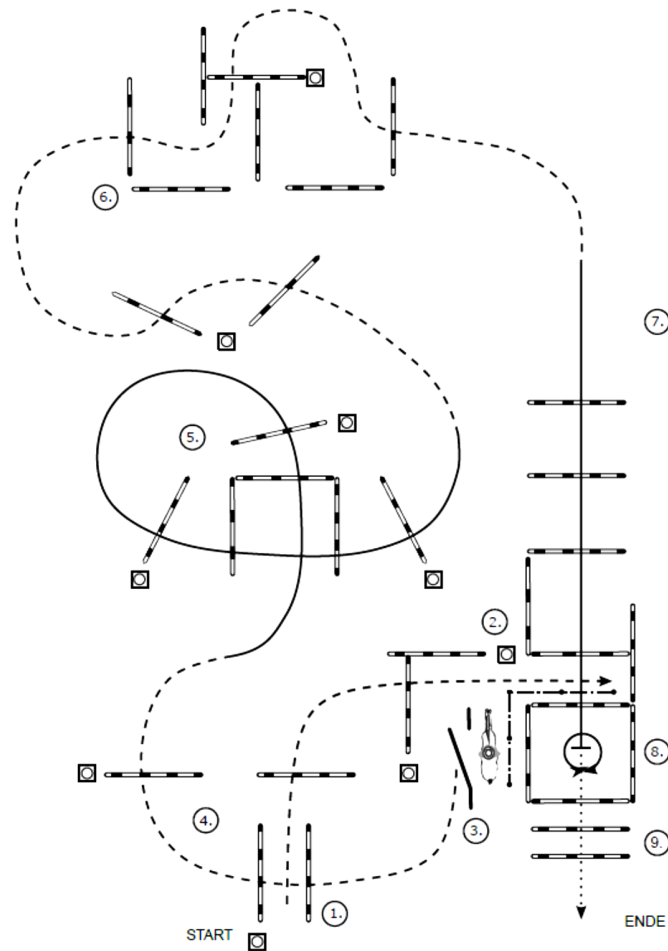

- (1) Jog over, Stop
- (2) Back up
- (3) Tor (linke Hand), Jog out
- (4) Jog over
- (5) Lope over (Linksgalopp)
- (6) Jog over
- (7) Lope over (Rechtsgalopp)
- (8) Lope in (Rechtsgalopp), Stop, 360° Turn (rechts oder links)
- (9) Walk over

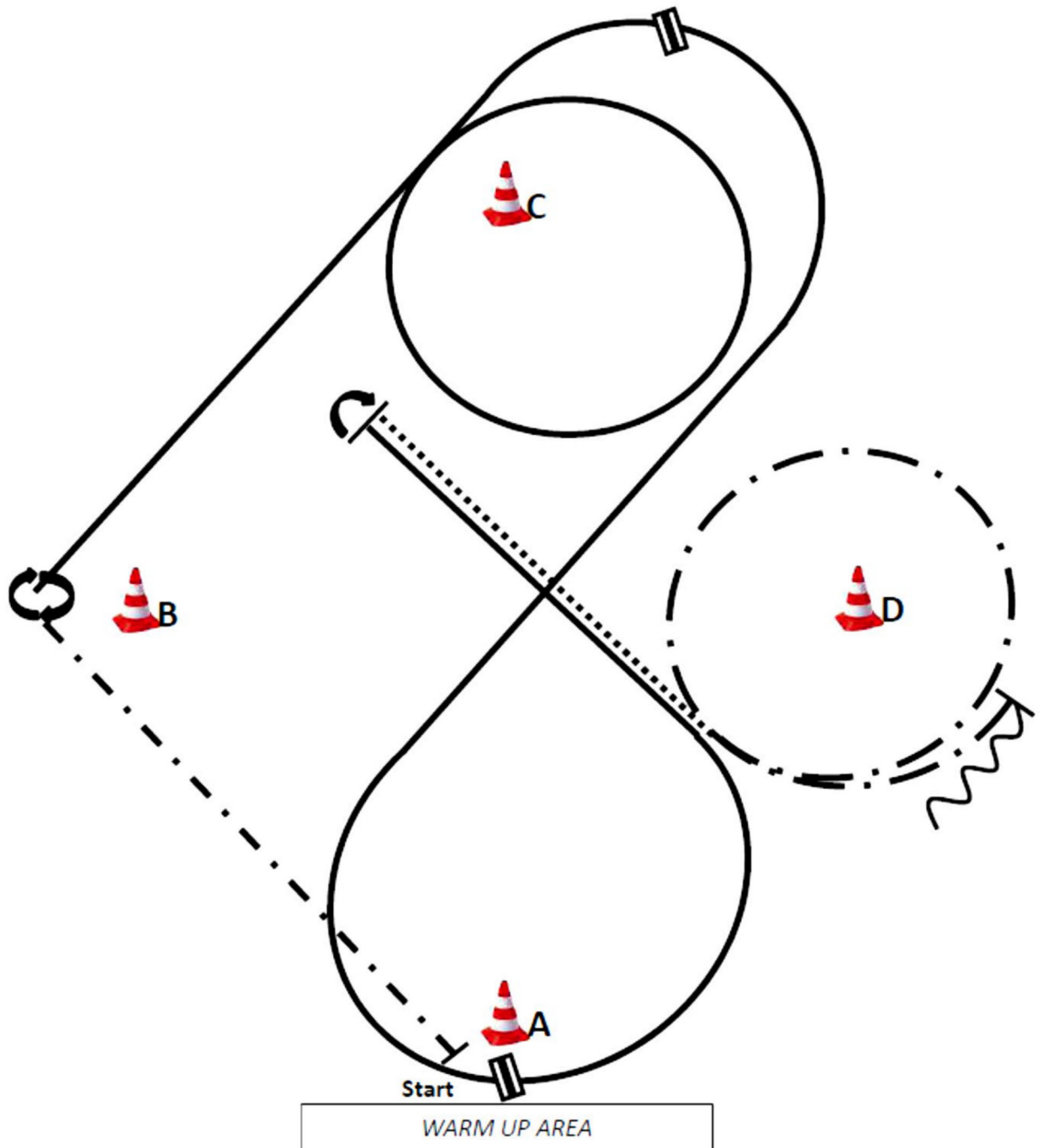

- (1) Start bei A, Extended Jog bis hinter B
- (2) Stop, 450° Turn rechts
- (3) Rechtsgalopp um C
- (4) Rechtsgalopp, Galoppwechsel (fliegend oder einfach),
- (5) Linksgalopp um A
- (6) Galoppwechsel (fliegend oder einfach),
- (7) Rechtsgalopp
- (8) Stop, 180° Turn links, Walk
- (9) Extended Jog um D
- (10) Stop, Back up eine Pferdellänge, Stop
 Im Walk in den Warm-up-Bereich

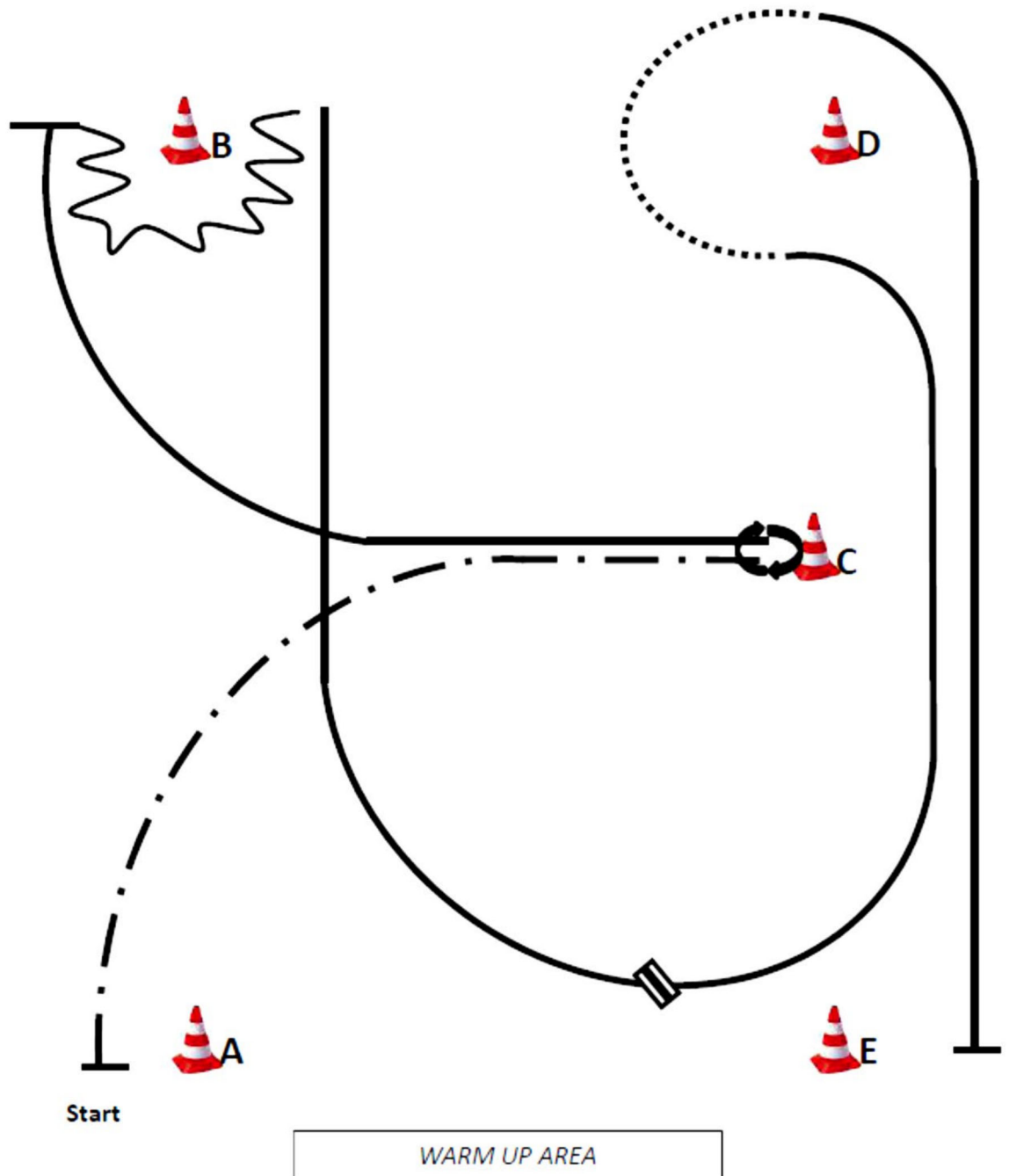

- (1) Start bei A, Extended Jog zu C
 - (2) Stop, 540° Turn (rechts oder links)
 - (3) Rechtsgalopp
 - (4) Stop, Back up um B
 - (5) Linksgalopp,
 - (6) Galoppwechsel (fliegend oder einfach),
 - (7) Rechtsgalopp
 - (8) Walk
 - (9) Linksgalopp bis E
 - (10) Stop
- Im Walk in den Warm-Up-Bereich

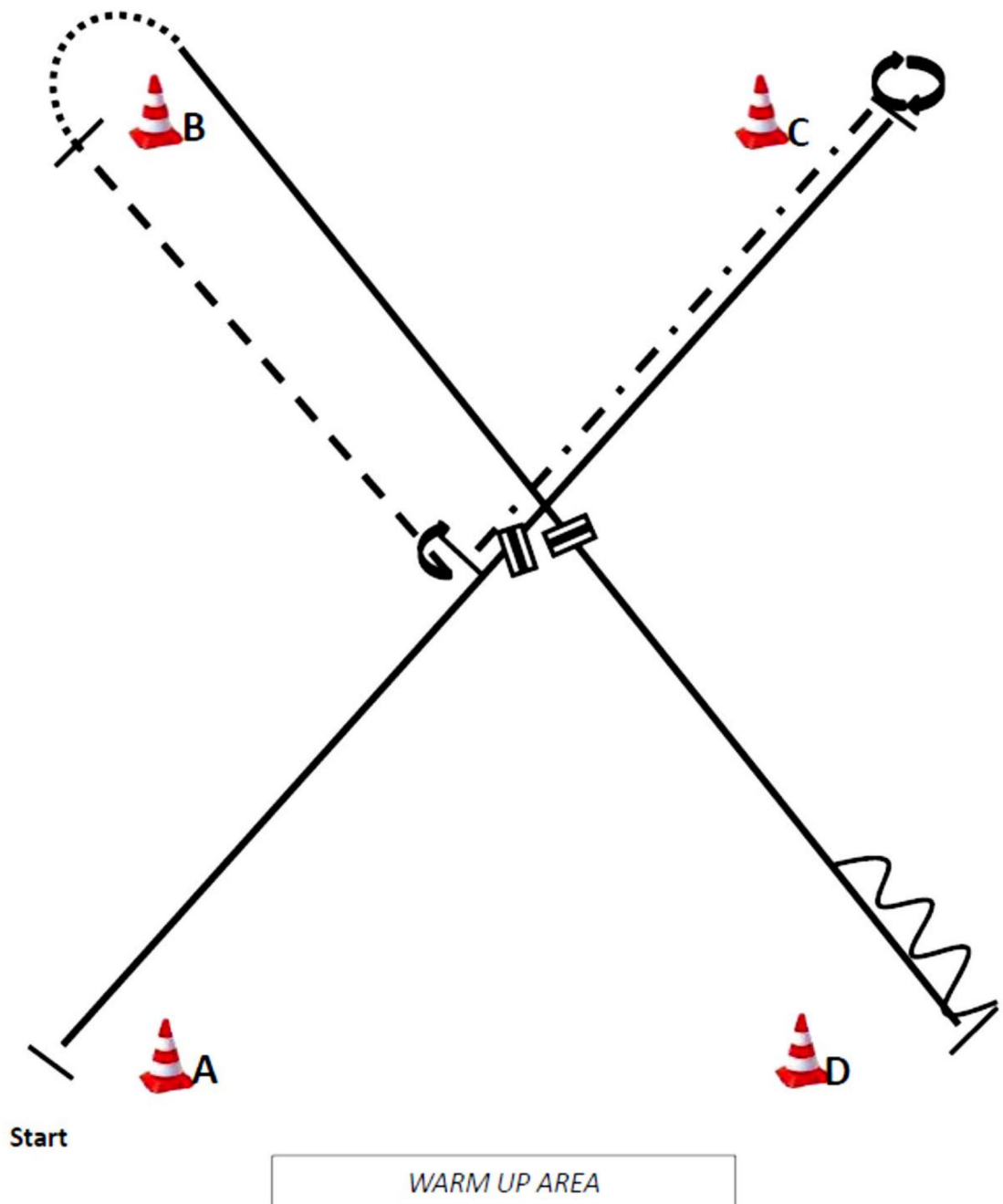

- (1) Start bei A, Linksgalopp, Galoppwechsel (fliegend oder einfach)
 - (2) Rechtsgalopp, Stop
 - (3) 540° Turn (rechts oder links)
 - (4) Extended Jog, Stop
 - (5) 90° Turn rechts, Jog bis B
 - (6) Stop, Walk um B
 - (7) Rechtsgalopp, Galoppwechsel (fliegend oder einfach)
 - (8) Linksgalopp, Stop
 - (9) Back up eine Pferdelänge, Stop
- Im Walk in den Warm-up-Bereich

Walk-Trot Western Horsemanship

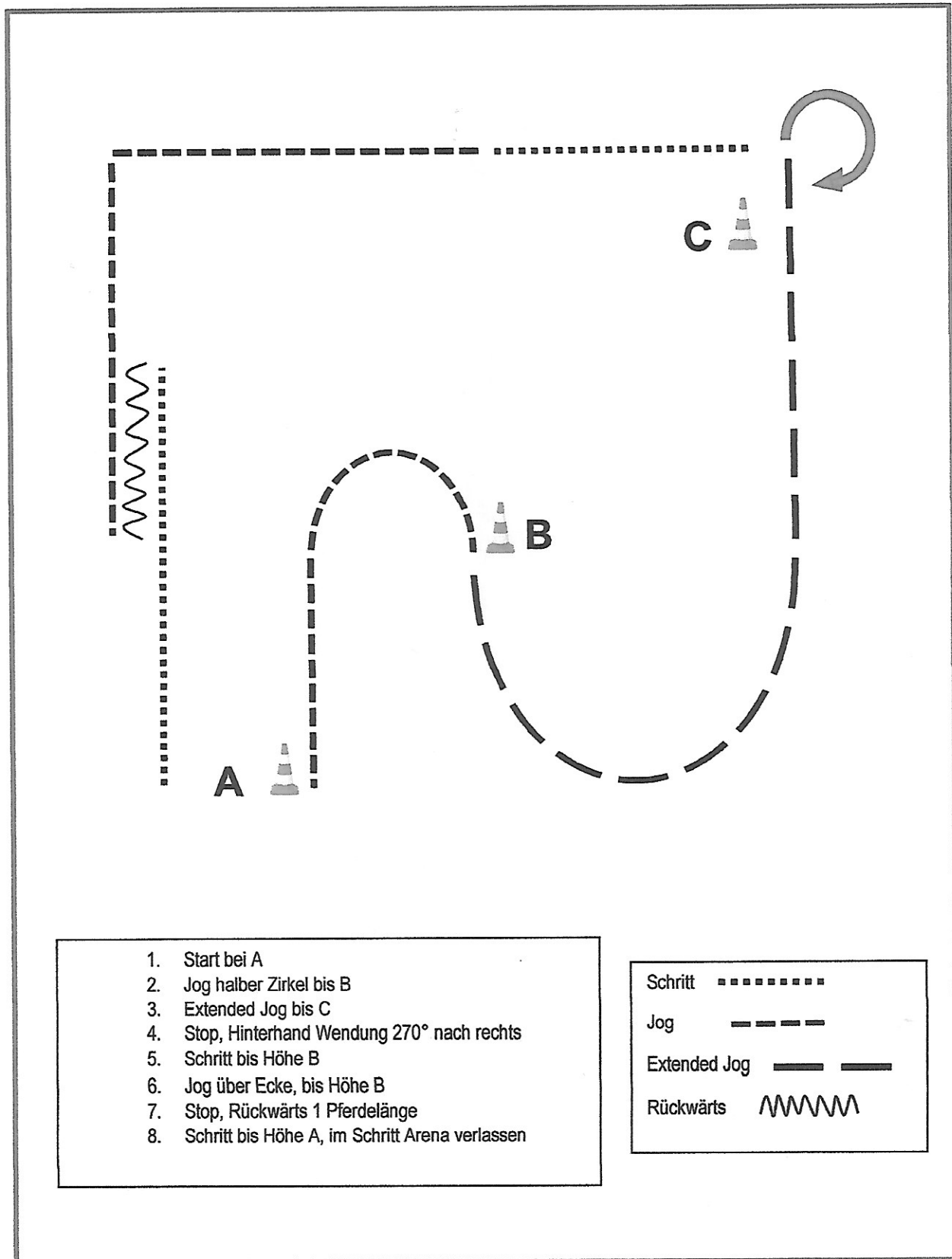

1. Start bei A
2. Jog halber Zirkel bis B
3. Extended Jog bis C
4. Stop, Hinterhand Wendung 270° nach rechts
5. Schritt bis Höhe B
6. Jog über Ecke, bis Höhe B
7. Stop, Rückwärts 1 Pferdelänge
8. Schritt bis Höhe A, im Schritt Arena verlassen

Schritt
Jog	-----
Extended Jog	—————
Rückwärts	~~~~~

Horsemanship

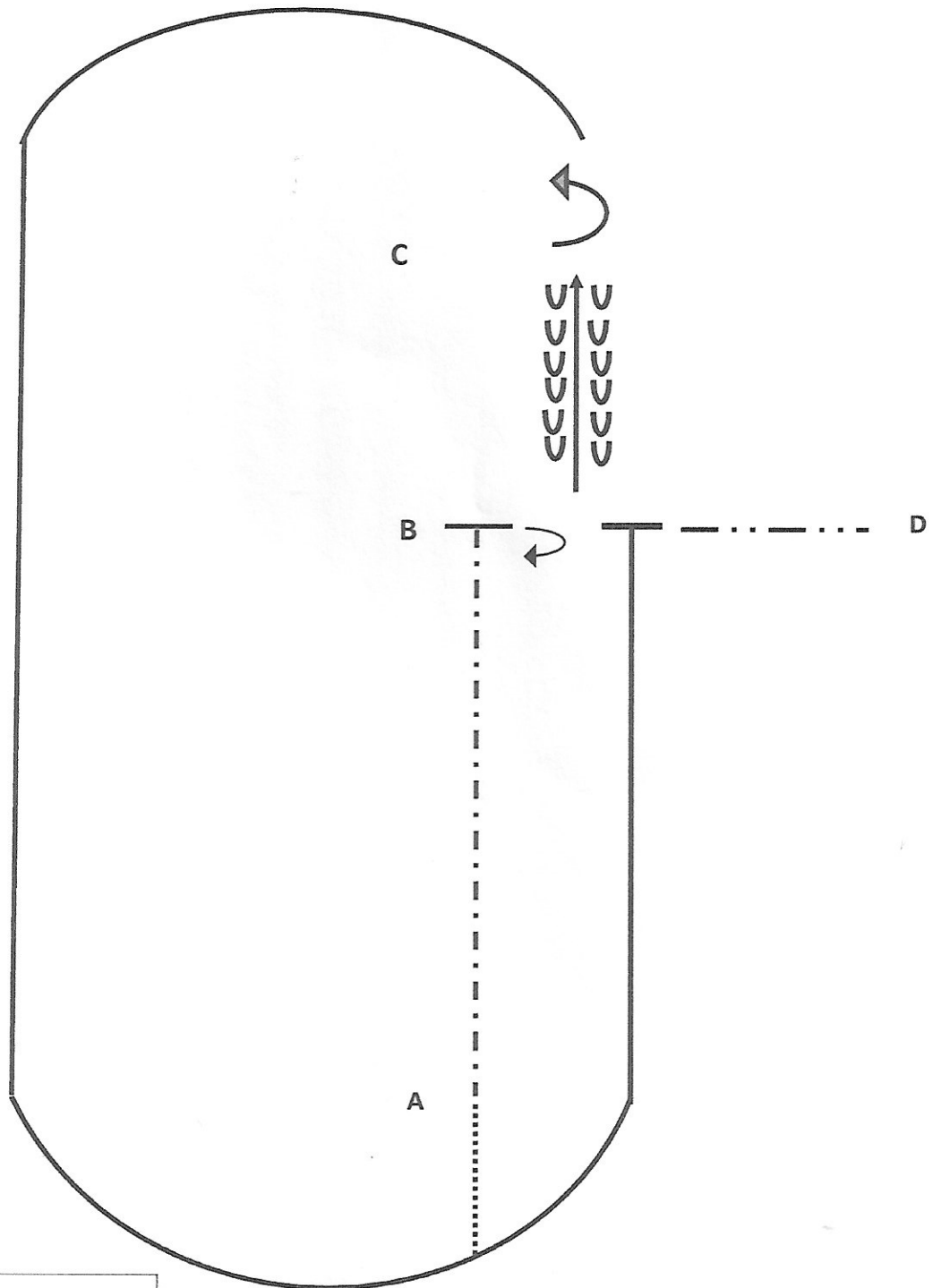

1. 1.Schritt nach A
2. extended Jog nach B
3. ½ Turn (HHW) rechts
4. Back up bis C
5. 1 ½ Turn (HHW) links
6. Linksgalopp um A bis B Stop
7. Sidepass rechts nach D

Horsemanship

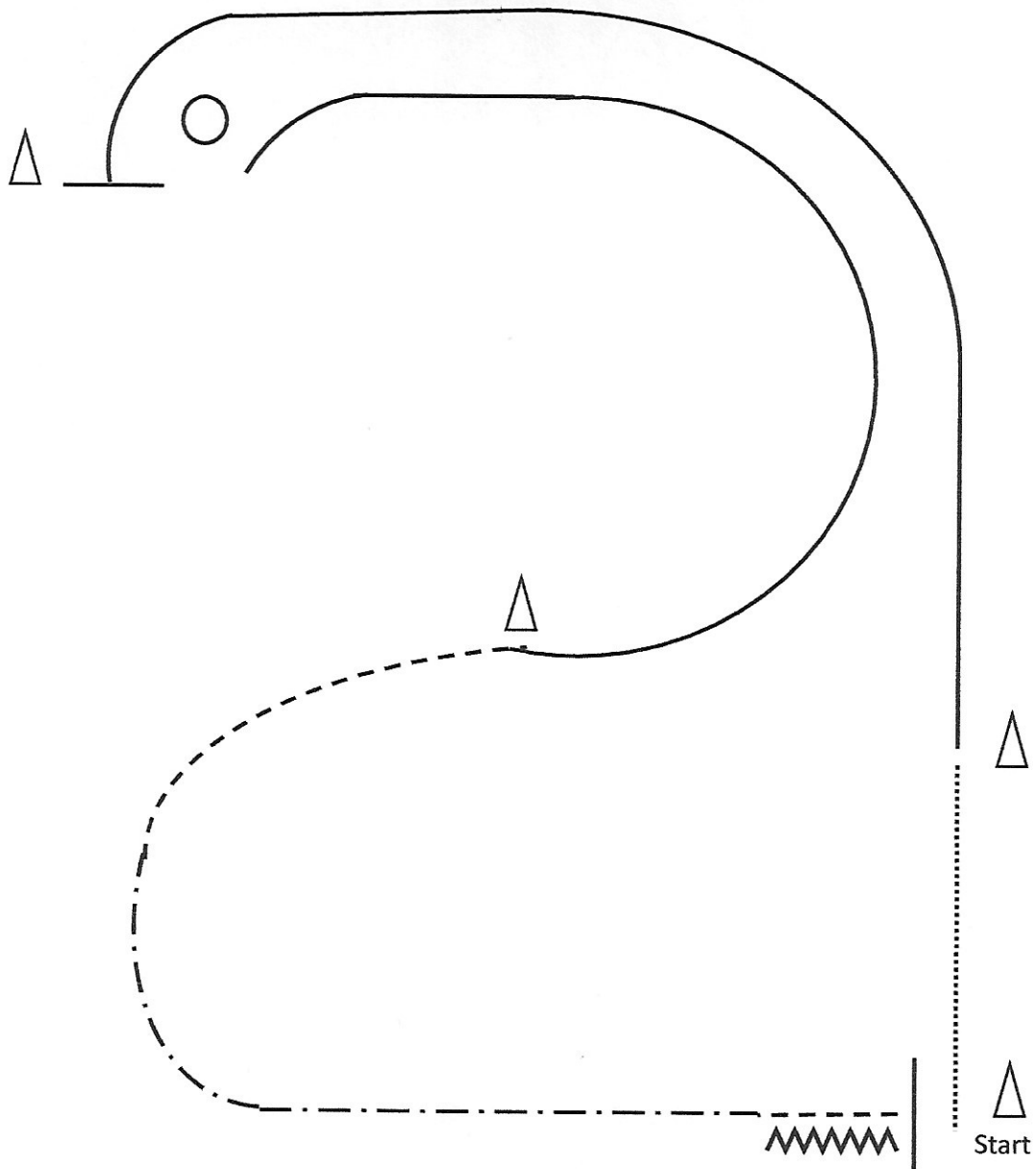

1. Hinterhand bei der Pylone, Schritt
2. Linksgalopp, Stop
3. 540° turn rechts oder links
4. Rechtsgalopp
5. Jog, ext. Jog, Jog
6. Stop vor der Pylone, ca. 3m rückwärts

Horsemanship

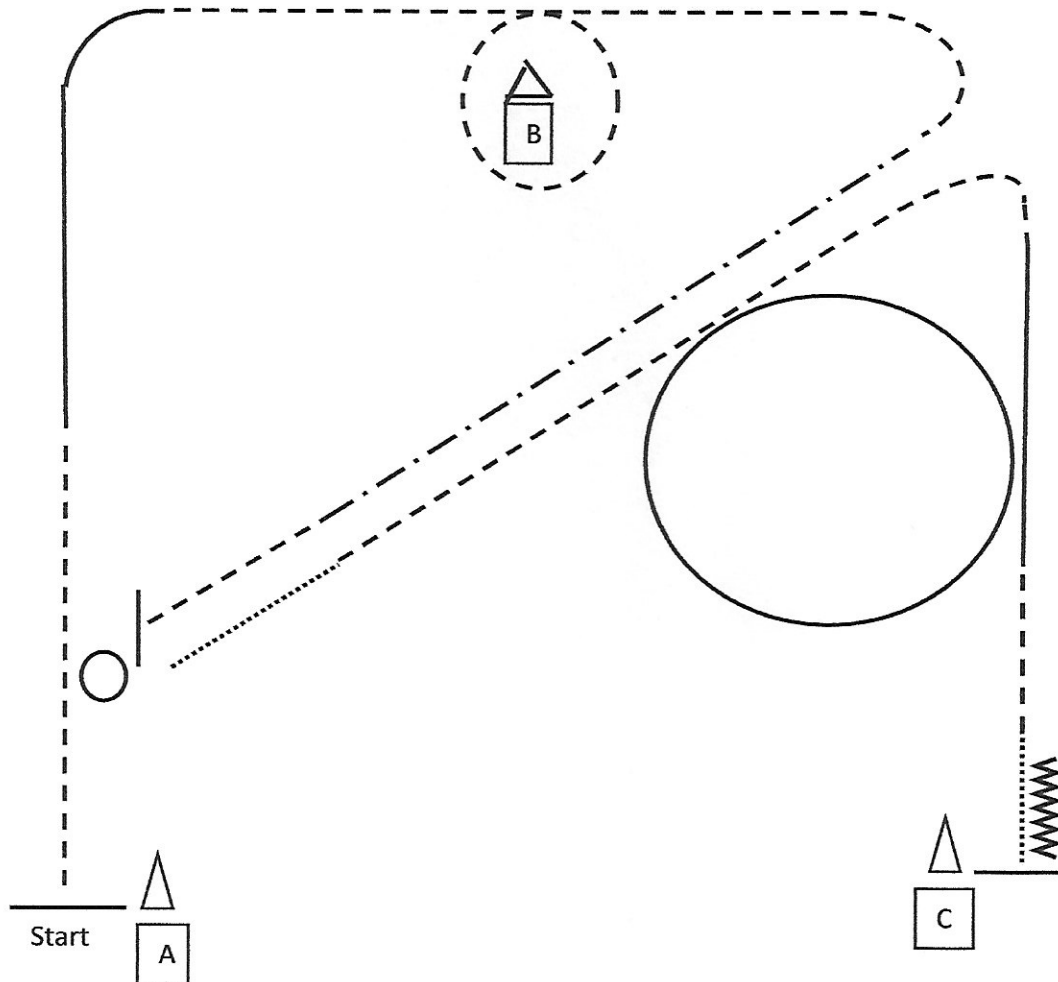

1. Start an Pylone, Stop, Jog
2. Lope (Rechtsgalopp)
3. Jog, einen kleinen Zirkel im Jog
4. Jog extended Jog
5. Jog, Stop
6. 540° turn recht oder links
7. Schritt, Jog
8. Lope (Rechtsgalopp), Zirkel mit speed
9. Jog, walk, Stop
10. Back up

Western Riding Pattern 7 (für Junior-Pferde)

Western Riding

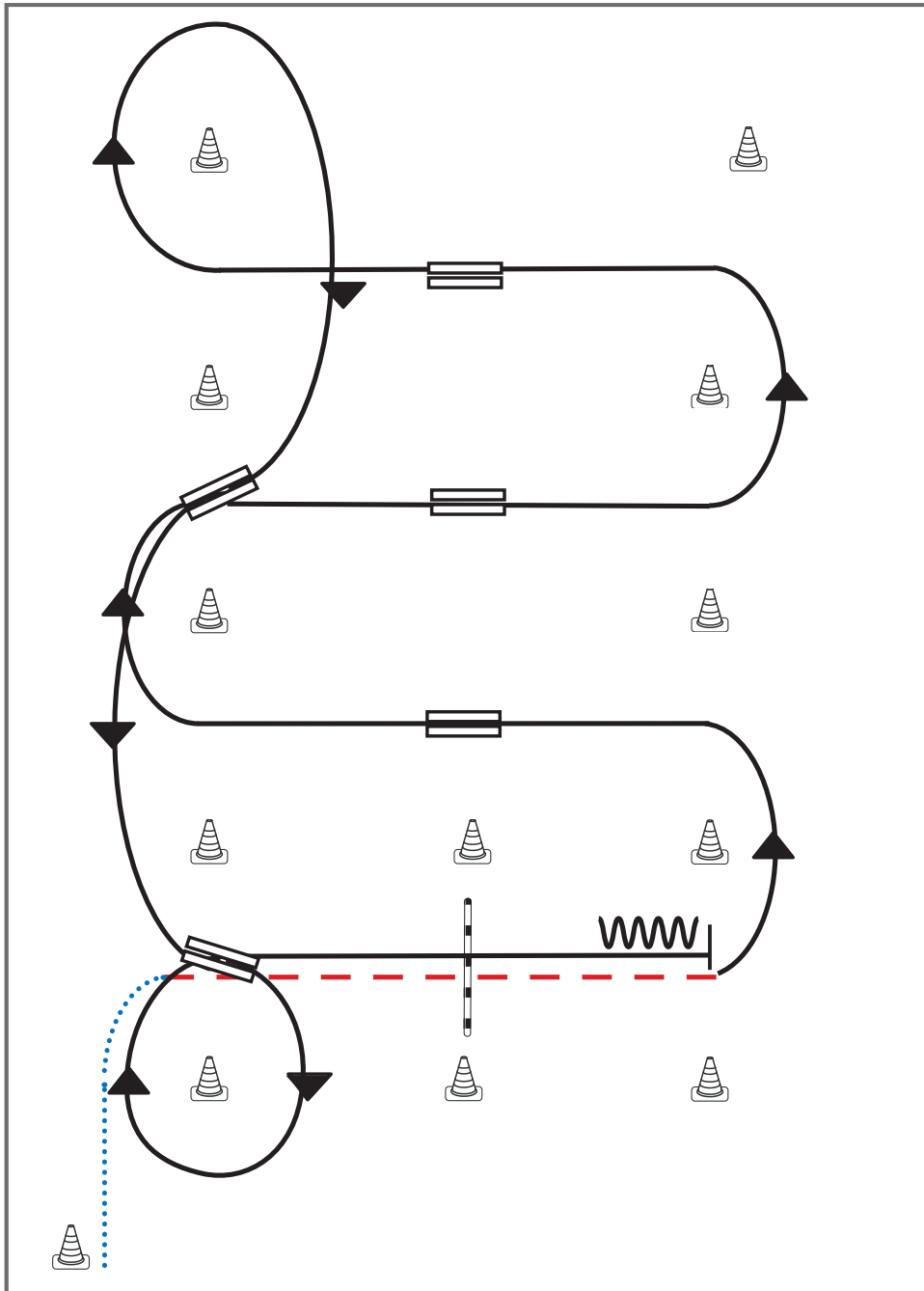

- 1) Schritt vom Start-Pylon, Übergang zum Trab zwischen den Markern, Trab über die Stange
- 2) Übergang zum Linksgalopp zwischen den Markern
- 3) 1. Galoppwechsel mit Seitenwechsel
- 4) 2. Galoppwechsel mit Seitenwechsel
- 5) 3. Galoppwechsel mit Seitenwechsel
- 6) Volte, 1. Galoppwechsel auf der Linie
- 7) 2. Galoppwechsel auf der Linie, Volte
- 8) Galopp über die Stange
- 9) Stop zwischen den Markern, Rückwärtsrichten

Legende:

Schritt	
Trab	
Galopp	
Wechselzone	
Rückwärts	

ERSTE WESTERREITER UNION DEUTSCHLAND E.V.

Western Riding Pattern 1

Western Riding

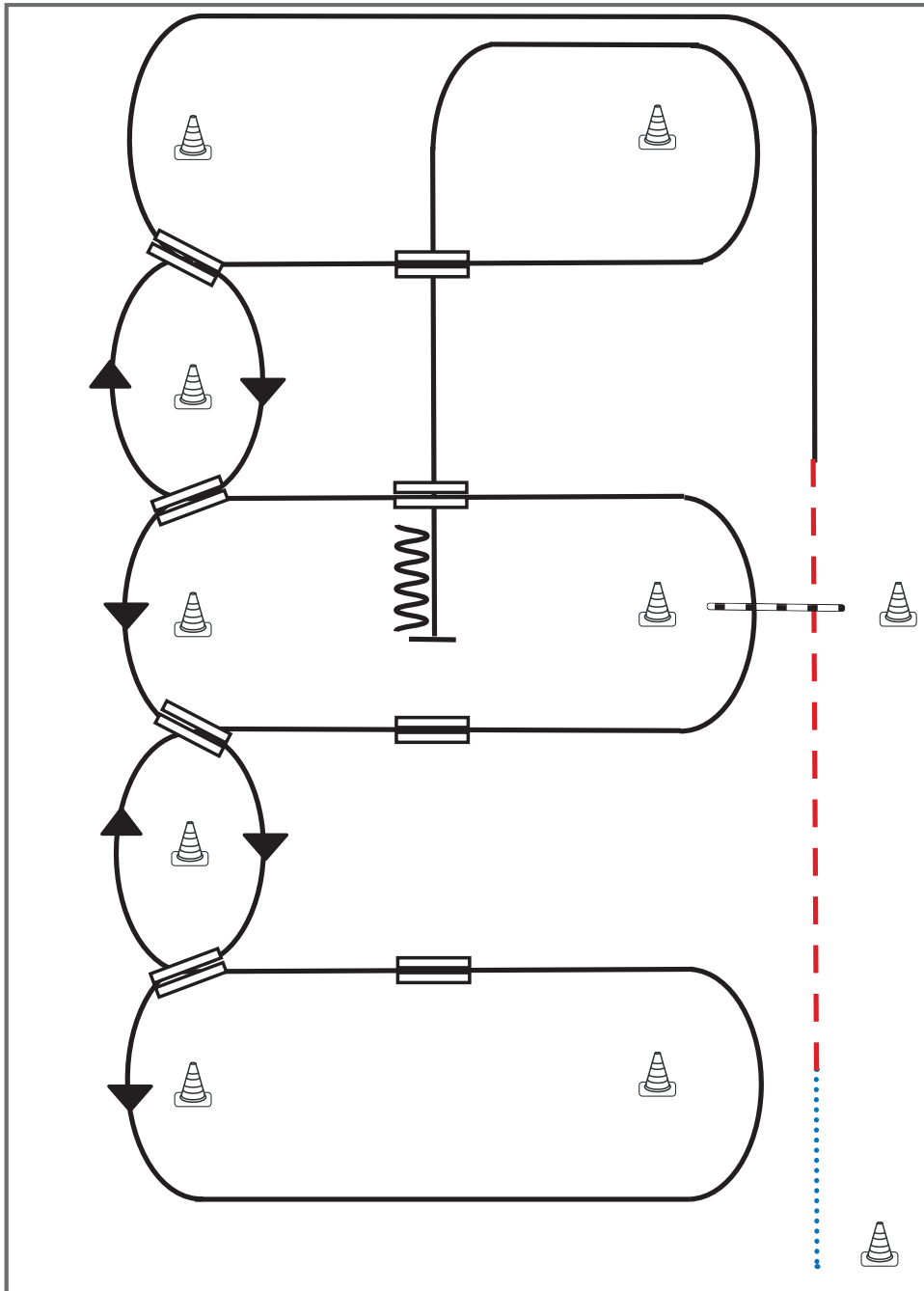

- 1) Schritt vom Start-Pylon zum ersten Marker, Übergang zum Trab, Trab über die Stange
- 2) Übergang zum Linksgalopp, Galopp an der kurzen Seite
- 3) 1. Galoppwechsel auf der Linie
- 4) 2. Galoppwechsel auf der Linie
- 5) 3. Galoppwechsel auf der Linie
- 6) 4. Galoppwechsel auf der Linie, Galopp an der kurzen Seite
- 7) 1. Galoppwechsel mit Seitenwechsel
- 8) 2. Galoppwechsel mit Seitenwechsel
- 9) Galopp über die Stange
- 10) 3. Galoppwechsel mit Seitenwechsel
- 11) 4. Galoppwechsel mit Seitenwechsel
- 12) Mitte der kurzen Seite abwenden, Stop auf Höhe des Mittelmarkers, Rückwärtsrichten

Legende:

Schritt	
Trab	
Galopp	
Wechselzone	
Rückwärts	

Western Riding Pattern 9

Western Riding

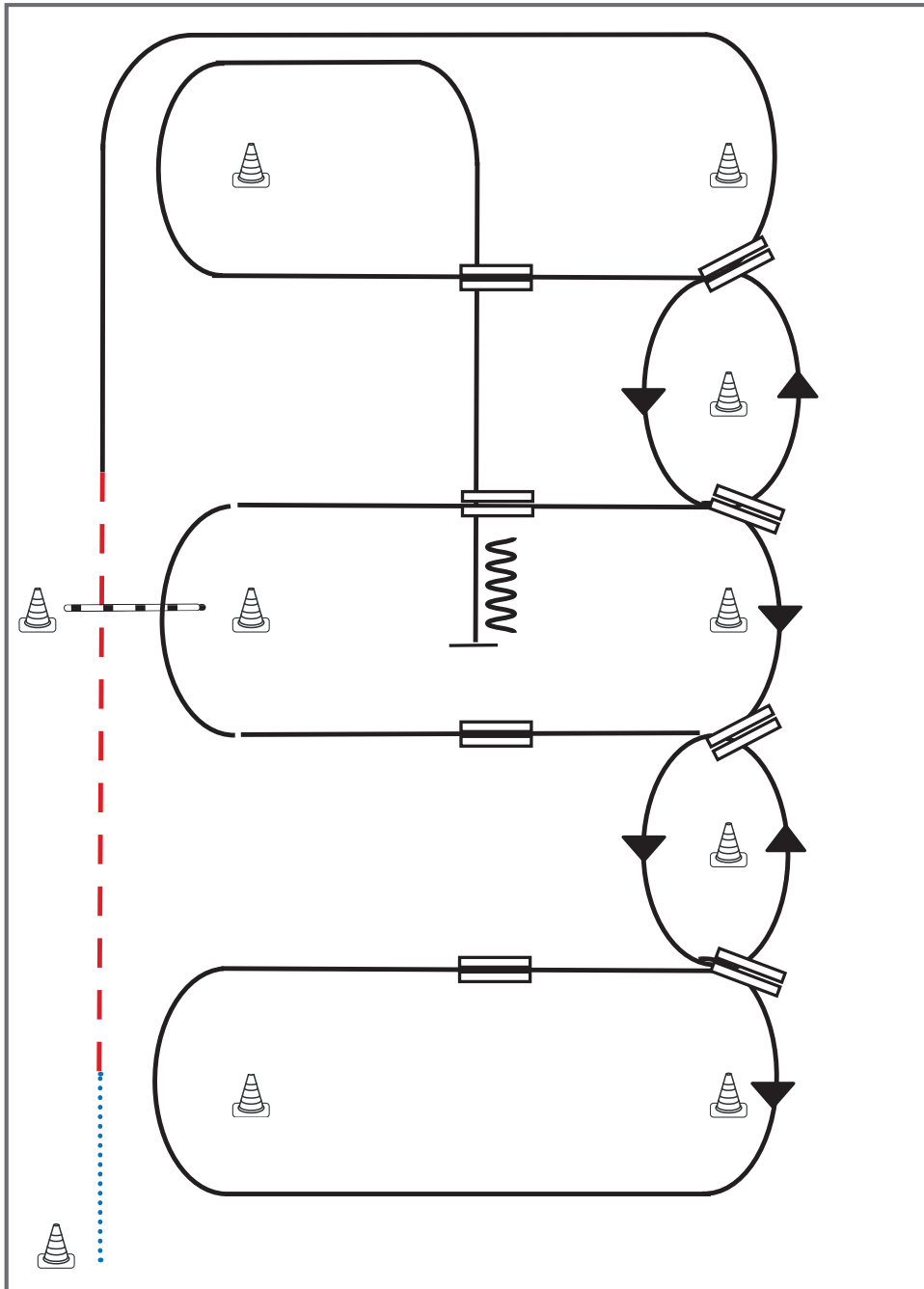

- 1) Schritt vom Start-Pylon zum ersten Marker, Übergang zum Trab, Trab über die Stange.
- 2) Übergang zum Rechtsgalopp, Galopp an der kurzen Seite
- 3) 1. Galoppwechsel auf der Linie
- 4) 2. Galoppwechsel auf der Linie
- 5) 3. Galoppwechsel auf der Linie
- 6) 4. Galoppwechsel auf der Linie, Galopp an der kurzen Seite
- 7) 1. Galoppwechsel mit Seitenwechsel
- 8) 2. Galoppwechsel mit Seitenwechsel
- 9) Galopp über die Stange
- 10) 3. Galoppwechsel mit Seitenwechsel
- 11) 4. Galoppwechsel mit Seitenwechsel
- 12) Mitte der kurzen Seite abwenden, Stop auf Höhe des Mittelmarkers, Rückwärtsrichten

Legende:	
Schritt
Trab	- - - - -
Galopp	—————
Wechselzone	=====
Rückwärts	~~~~~

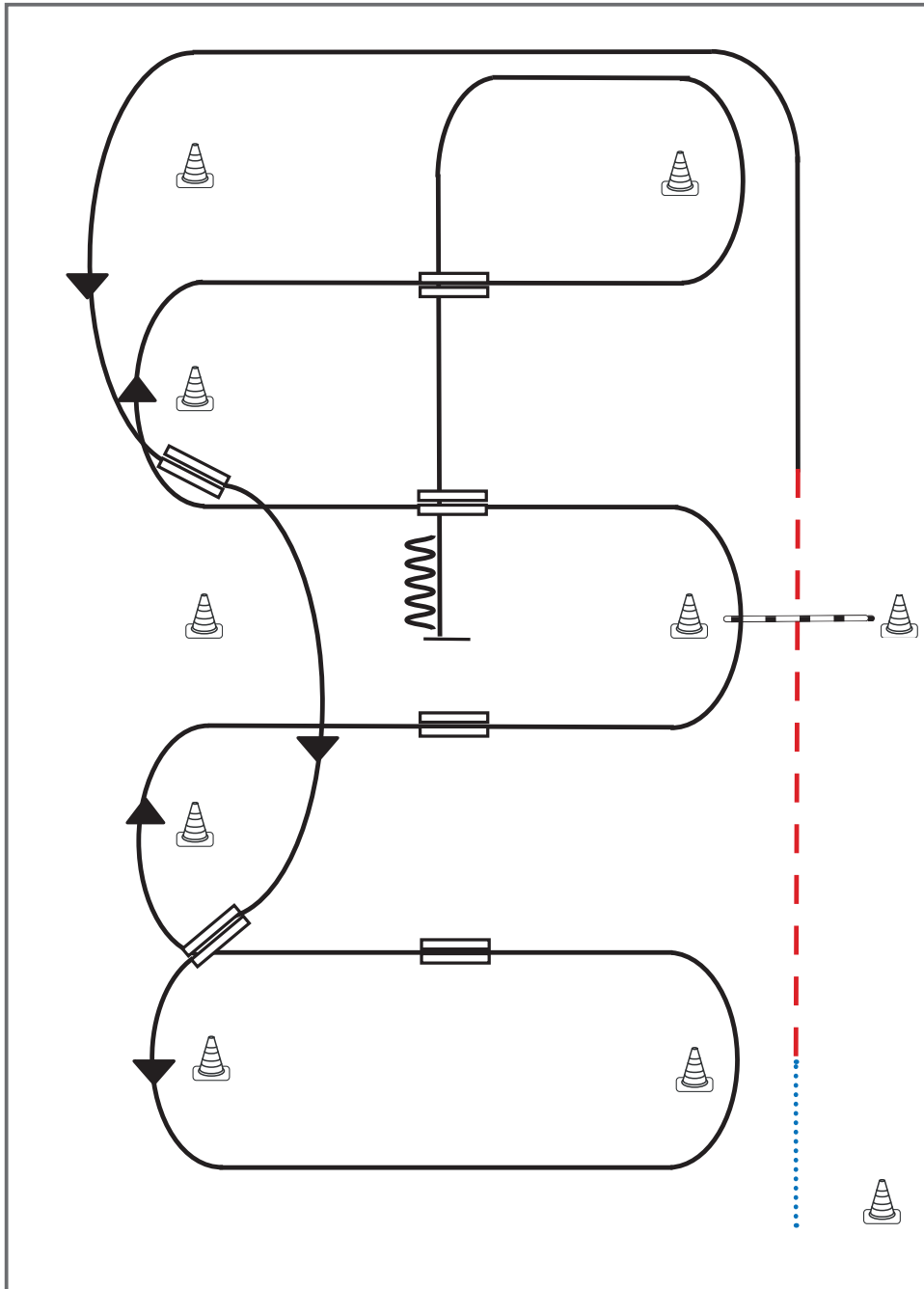

- 1) Schritt vom Start-Pylon zum ersten Marker, Übergang zum Trab, Trab über die Stange
- 2) Übergang zum Linksgalopp, Galopp an der kurzen Seite
- 3) 1. Galoppwechsel auf der Linie
- 4) 2. Galoppwechsel auf der Linie
- 5) 1. Galoppwechsel mit Seitenwechsel
- 6) 2. Galoppwechsel mit Seitenwechsel
- 7) Galopp über die Stange
- 8) 3. Galoppwechsel mit Seitenwechsel
- 9) 4. Galoppwechsel mit Seitenwechsel
- 10) Mitte der kurzen Seite abwenden, Stop auf Höhe des Mittelmarkers, Rückwärtsrichten

Legende:	
Schritt	
Trab	
Galopp	
Wechselzone	
Rückwärts	

Western Riding

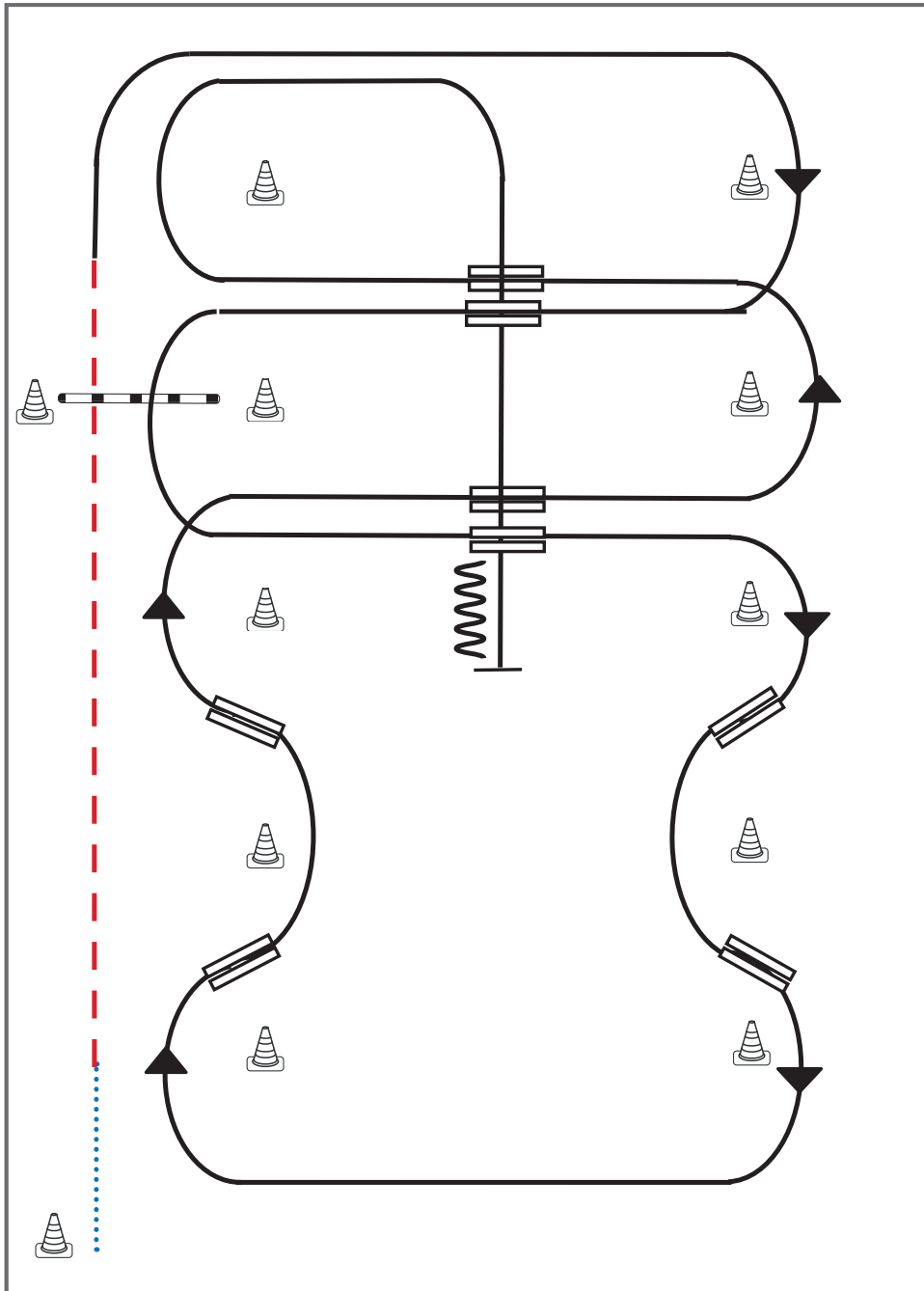

- 1) Schritt vom Start-Pylon zum ersten Marker, Übergang zum Trab, Trab über die Stange
- 2) Übergang zum Rechtsgalopp, Galopp an der kurzen Seite
- 3) 1. Galoppwechsel mit Seitenwechsel
- 4) Galopp über die Stange
- 5) 2. Galoppwechsel mit Seitenwechsel
- 6) 1. Galoppwechsel auf der Linie
- 7) 2. Galoppwechsel auf der Linie
- 8) 3. Galoppwechsel auf der Linie
- 9) 4. Galoppwechsel auf der Linie
- 10) 3. Galoppwechsel mit Seitenwechsel
- 11) 4. Galoppwechsel mit Seitenwechsel
- 12) Mitte der kurzen Seite abwenden, Stop auf Höhe des Mittelmarkers, Rückwärtsrichten

Legende:

Schritt	
Trab	
Galopp	
Wechselzone	
Rückwärts	

ERSTE WESTERNREITER UNION DEUTSCHLAND E.V.

Showmanship at Halter

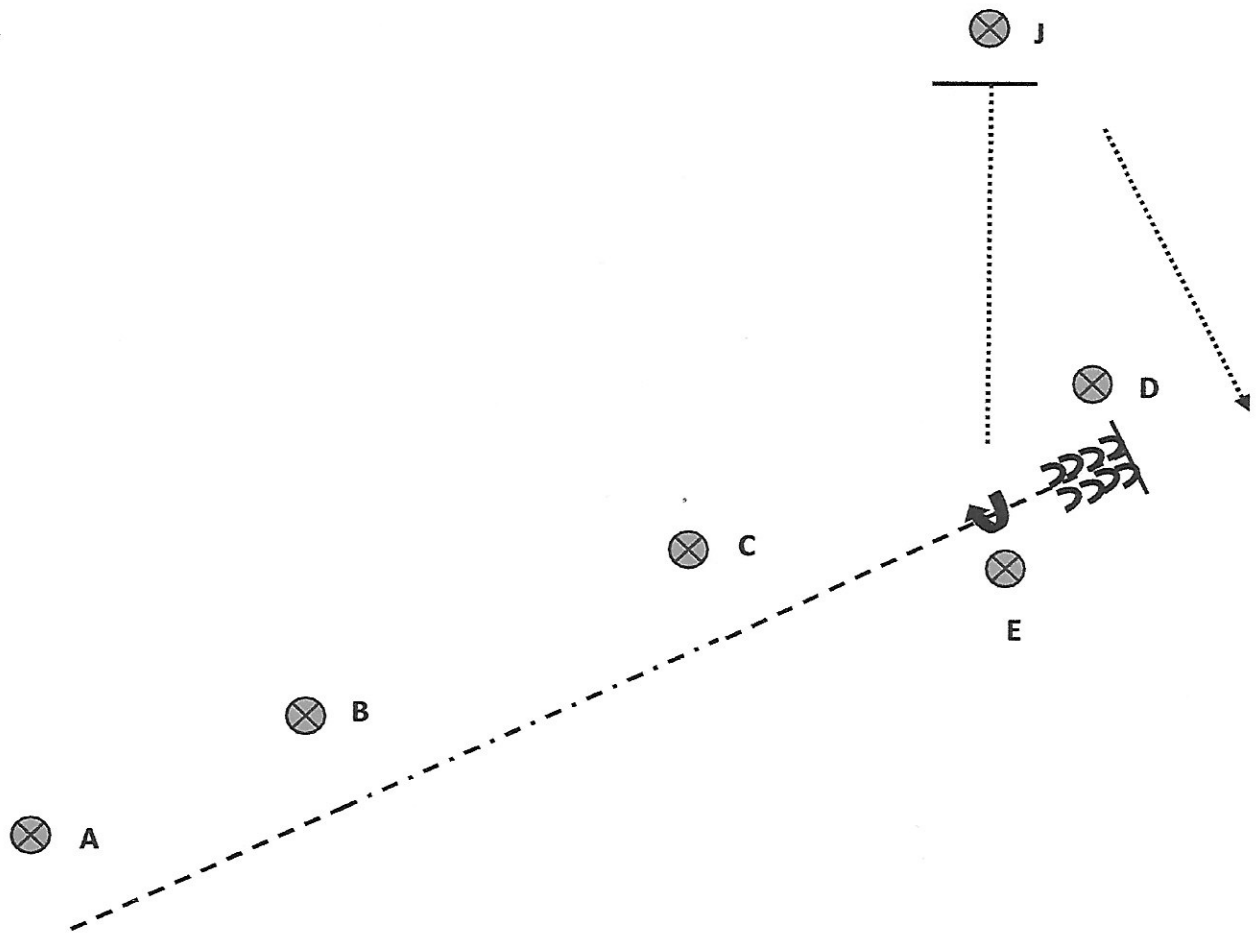

1. Trab von A nach B
2. Schneller Trab von B nach C
3. Trab von C nach D
4. Stopp und eine Pferdelänge Rückwärtsrichten
5. Drehung nach rechts und im Schritt zum Richter, Stopp
6. Zur Inspektion aufstellen
7. Nach der Inspektion im Schritt die Arena verlassen

Showmanship at Halter

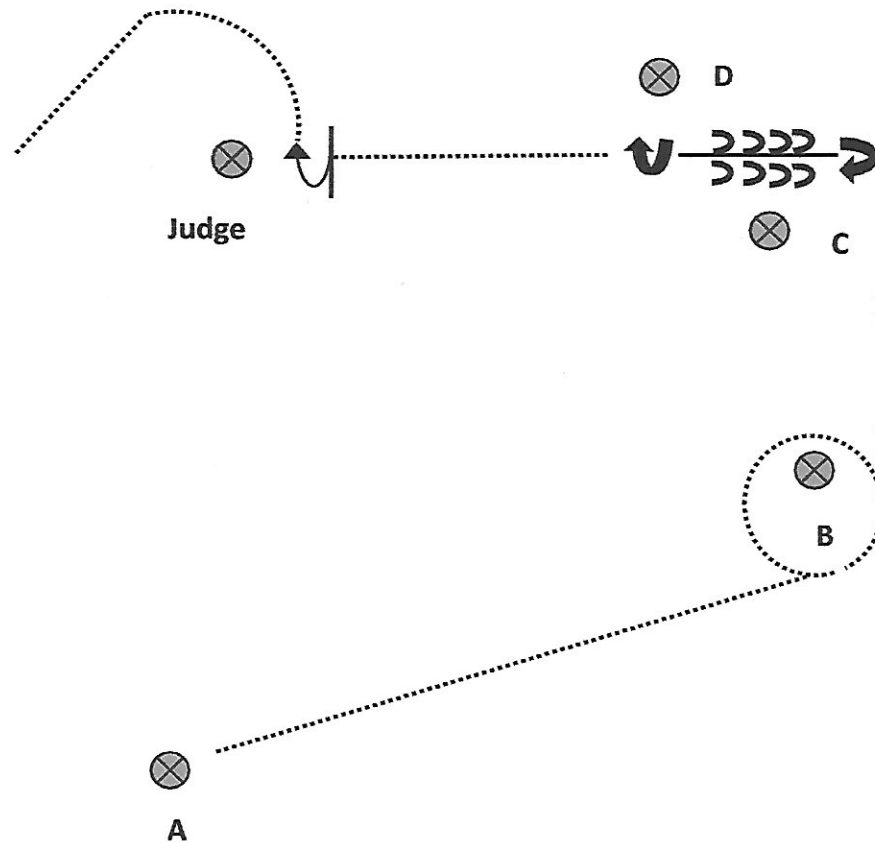

1. Walk von A nach B
2. Volte um B, bis C weiter, Stopp
3. 1 ¼ Drehung rechts
4. Rückwärtsrichten bis Hinterhand bei D ist.
5. 180°Drehung rechts, Jog, Stopp
6. Set up, Inspection
7. 90° turn und Schritt

Halle 08.04.2023 LK 3A & LK 1-3B SSH



Showmanship at Halter

LK 3 A/B

#4

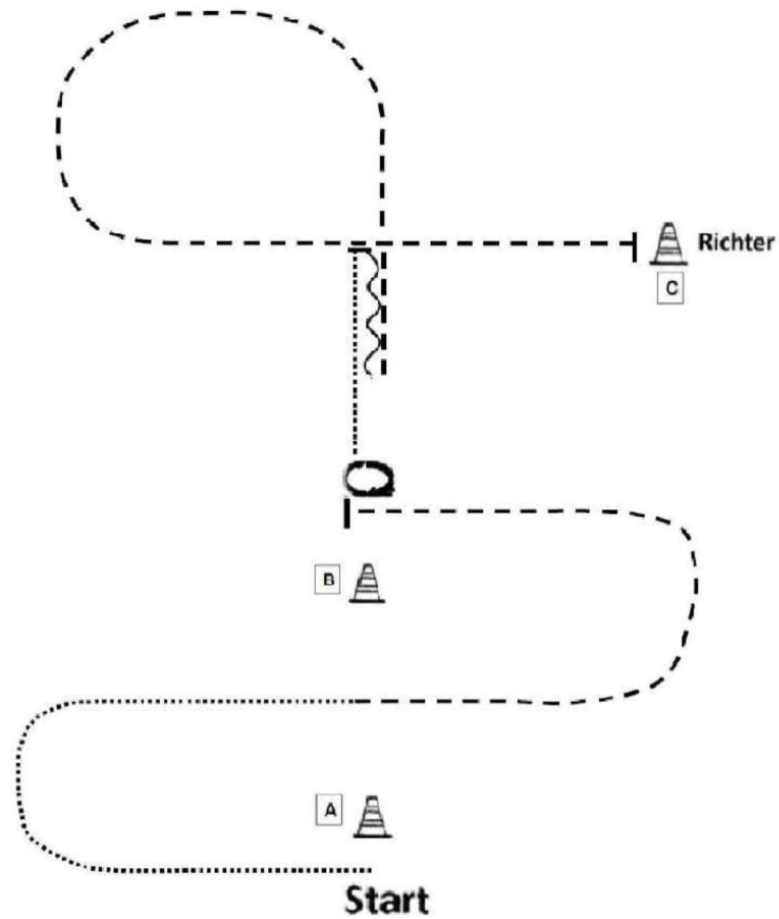

Aufstellung bei A

1. Walk.
2. Trot, stop.
3. Turn 450° right.
4. Walk.
5. Stop, back straight line.
6. Trot, stop.
7. Set up for inspection.

Walk and leave the arena.

	Back
	Lope
	Jog
	Ext. Jog
	Walk

© Constance Waber, 2019

Halle 08.04.2023 LK 1/2A SSH

Pattern Showmanship at Halter #8 - Q LK 1/2 A/B

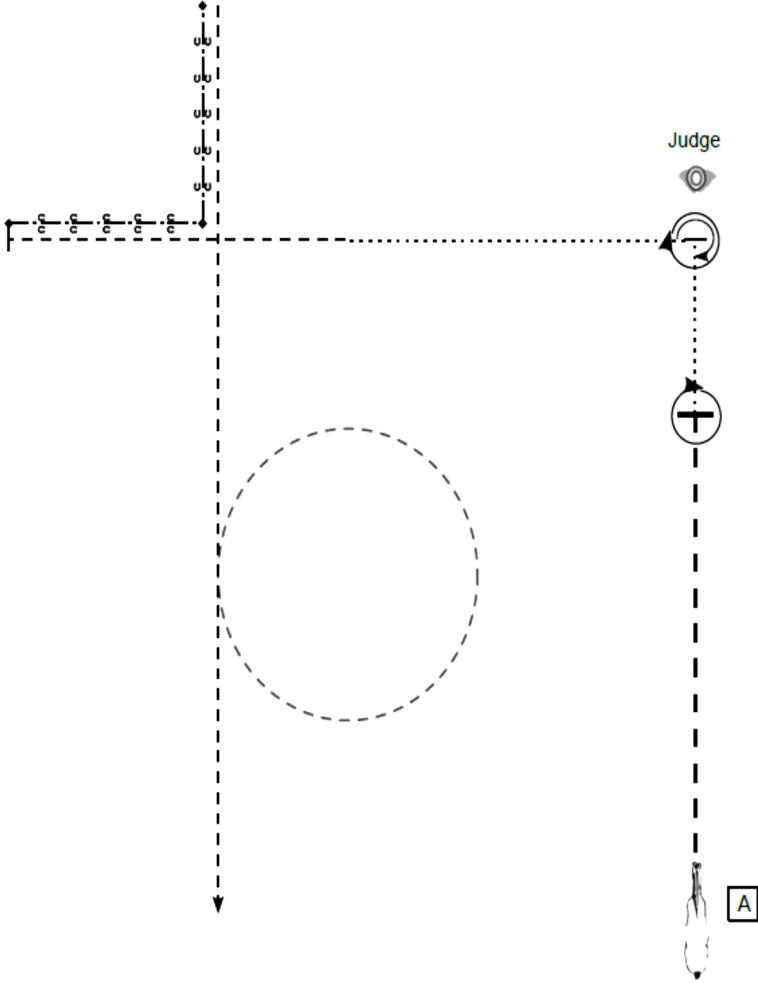

- Start bei A/Aufstellung
- (1) Extended Trot, Stop
 - (2) Turn 360°
 - (3) Walk zum Richter, Stop
 - (4) Set Up
 - (5) Inspection
 - (6) Turn 630°
 - (7) Walk, Trot, Stop
 - (8) Back up
 - (9) Trot
- Im Trot die Arena verlassen

- Marker
- Walk
- Trot
- ext. Trot
- Back up

Halle 08.04.2023 Q-LK 1/2A SSH

Pattern Showmanship at Halter #2 - Q LK 1/2 A/B

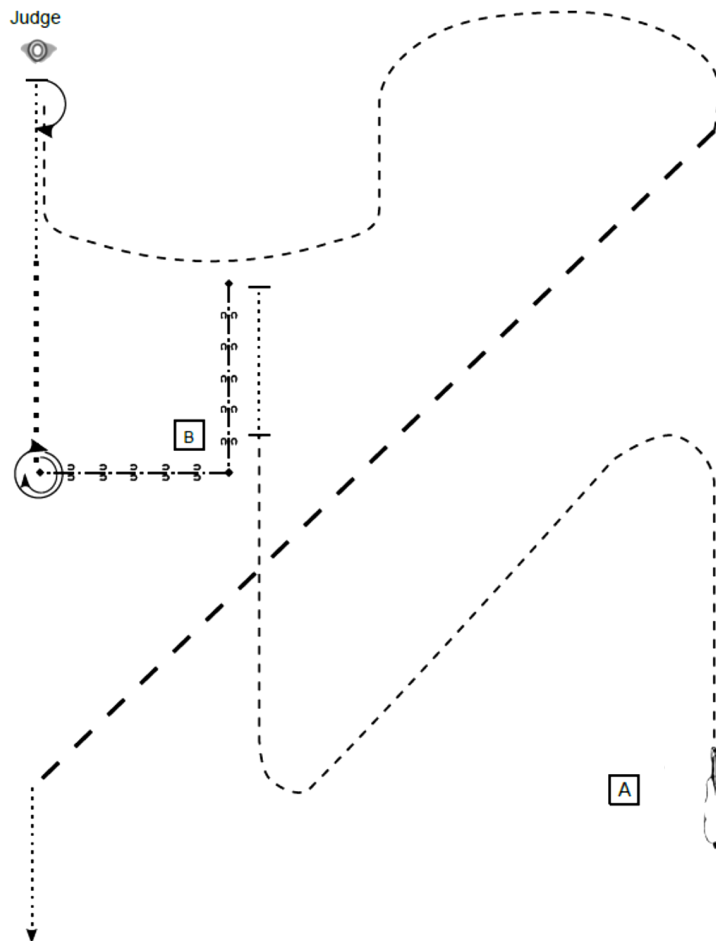

- Start bei A/Aufstellung
- (1) Trot, Stop
 - (2) Short Set Up
 - (3) Walk, Stop, Back up
 - (4) Turn 630°
 - (5) Extended Walk, Walk, Stop
 - (6) Set Up
 - (7) Inspection
 - (8) Turn 180°, Trot Slalom
 - (9) Extended Trot
- Im Walk die Arena verlassen

- A Marker
- Walk
 - - - - Trot
 - — — — ext. Trot
 - ↔↔↔ Back up

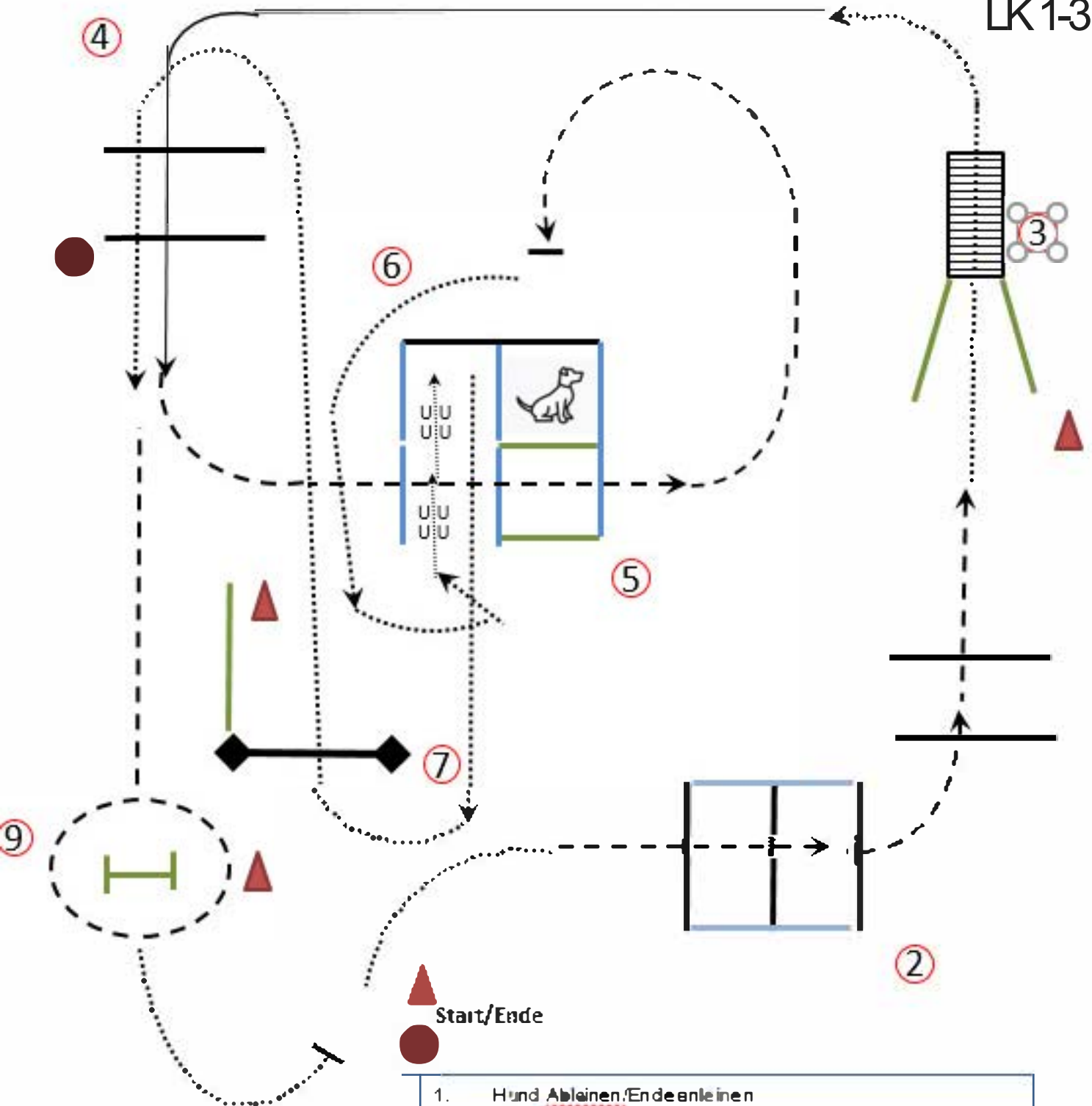

Walk →
Jog →
Lope →

1. Hund Ableinen:Endeanleinen
2. Jog Over: H. b. F.
3. Hand an Plyone Brücke, Hund nachholen
4. Lope Over, H. b. F.
5. Jog Over, Stop, H. b. F.: Hund in Box
6. Walk, Back up (Hund bleibt in der Box)
7. Walk: Hund nachholen, Hand Plyone, Tour, Hund nachholen und Marker
8. Hand bleibt bei Marker, Pferd Walk, Walk over
9. Jog Over, Hand Sprung, Walk, Anleinen